

 **Netti**[®] III

 **Netti**[®] III HD

INSTRUKCJA obsługi



CE Ten produkt jest zgodny z przepisami dyrektywy (UE) 2017/745 dla wyrobów medycznych.

UM0028PL 2025-12

*inspire
joy of life*

CONTENT

| | |
|---|-----------|
| 1. WSTĘP | 4 |
| 1.1 OBSZARY ZASTOSOWANIA / WSKAZANIA DLA NETTI III I NETTI III HD | 5 |
| 1.2 PRZECIWWSKAZANIA | 5 |
| 1.3 JAKOŚĆ I TRWAŁOŚĆ | 5 |
| 1.4 ŚRODOWISKO I UTYLIZACJA ODPADÓW | 6 |
| 1.5 INFORMACJE O PONOWNYM UŻYCIU | 6 |
| 1.6 INFORMACJE O TEJ INSTRUKCJI | 7 |
| 1.7 PODSTAWOWE WYMIARY | 7 |
| 2. STRESZCZENIE | 9 |
| 3. OPIS* | 11 |
| 4. WŁAŚCIWOŚCI NETTI III I NETTI III HD | 12 |
| 5. AKCESORIA | 13 |
| 5.1 MONTAŻ PASA BIODROWEGO | 16 |
| 5.2 MONTAŻ DRAŻKA PASA BIODROWEGO | 17 |
| 5.3 KOMPONENTY ELEKTRYCZNE | 17 |
| 5.4 ZESTAW NETTI DYNAMIC SYSTEM | 18 |
| 6. MONTAŻ I REGULACJA | 20 |
| 6.1 ROZPAKOWANIE (PATRZ ROZDZIAŁ 5 I 6) | 20 |
| 6.2 KOŁA GŁÓWNE | 21 |
| 6.3 PRZEDNI WIDELEC | 21 |
| 6.4 KÓŁKA PRZEDNIE | 21 |
| 6.5 WYSOKOŚĆ SIEDZISKA Z PRZODU | 22 |
| 6.6 WYSOKOŚĆ SIEDZISKA Z TYŁU | 22 |
| 6.7 OPARCIE | 22 |
| 6.8 REGULACJA GŁĘBOKOŚCI SIEDZISKA | 23 |
| 6.9 REGULACJA GŁĘBOKOŚCI SIEDZISKA Z PRZODU | 24 |
| 6.10 ZABEZPIECZENIE PRZED PRZEWRACIANIEM | 25 |
| 6.11 REGULACJA PODŁOKIETNIKÓW | 25 |
| 6.12 PODUSZKI | 26 |
| 6.13 REGULACJA RZEPEM Z TYŁU | 26 |
| 6.14 PODNÓŻKI | 26 |
| 6.15 ZAGŁÓWEK | 32 |
| 6.16 UCHWYTY DO PCHANIA | 33 |
| 6.17 REGULACJA HAMULCÓW | 33 |

| | |
|--|-----------|
| 7. KĄT/NACHYLENIE SIEDZISKA I KĄT/ODCHYLENIE OPARCIA | 35 |
| 7.1 KĄT SIEDZISKA | 35 |
| 7.2 KĄT OPARCIA | 35 |
| 7.3 SŁOWA KLUCZOWE DOTYCZĄCE NACHYLANIA I ODCHYLENIA STATYCZNYCH KOMFORTOWYCH WÓZKÓW INWALIDZKICH ORAZ TYPOWYCH FUNKCJI DYNAMICZNYCH WÓZKÓW INWALIDZKICH | 35 |
| 7.4 ZMNIEJSZANIE PRAWDOPODOBIENSTWA ZEŚLIZGIWANIA SIĘ, OBCIERANIA I ODLEŻYN: | 36 |
| 7.5 UŻYWANIE UCHWYTU NACHYLENIA: NACHYLANIE JEDNOSTKI SIEDZISKA | 36 |
| 7.6 UŻYWANIE UCHWYTU ODCHYLENIA: ODCHYLENIE OPARCIA WÓZKA | 37 |
| 8. TRANSPORT | 37 |
| 8.1 TRANSPORT W SAMOCHODZIE | 37 |
| 8.2 SKŁADANIE NA CZAS TRANSPORTU | 39 |
| 8.3 TRANSPORT W SAMOLOCIE | 39 |
| 8.4 PODRÓŻOWANIE TRANSPORTEM PUBLICZNYM | 39 |
| 9. MANEWROWANIE | 40 |
| 9.1 TECHNIKI OGÓLNE | 40 |
| 9.2 TECHNIKI JEŹDŹENIA – PODJAZD NA STOPIEŃ – | 40 |
| 9.3 TECHNIKI JEŹDŹENIA – ZJAZD ZE STOPNIA – | 41 |
| 9.4 TECHNIKI JEŹDŹENIA – RAMPĄ – | 41 |
| 9.5 TECHNIKI JEŹDŹENIA – WJAZD PO SCHODACH – | 42 |
| 9.6 TECHNIKI JEŹDŹENIA – ZJAZD PO SCHODACH – | 42 |
| 9.7 PRZEMIESZCZANIE | 43 |
| 9.8 PUNKT RÓWNOWAGI | 44 |
| 9.9 PODNOSZENIE WÓZKA INWALIDZKIEGO | 44 |
| 9.10 OBRĘCZ NAPĘDOWA | 44 |
| 10. KONSERWACJA | 45 |
| 10.1 INSTRUKCJE KONSERWACJI | 45 |
| 10.2 CZYSZCZENIE I MYCIE | 45 |
| 10.3 PRZECHOWYWANIE DŁUGOOKRESOWE | 46 |
| 11. ROZWIĄZYWANIE PROBLEMÓW | 47 |
| 12. TESTY I GWARANCJA | 48 |
| 12.3 ROSZCZENIE | 48 |
| 12.4 PRZYSTOSOWANIE NIESTANDARDOWE / INDYWIDUALNE NETTI | 49 |
| 12.5 ŁĄCZENIE Z INNYMI PRODUKTAMI | 49 |
| 12.6 SERWIS I NAPRAWA | 49 |
| 13. WYMIARY I CIĘŻAR | 50 |

1. WSTĘP



Netti III i Netti III HD to wygodne wózki inwalidzkie do użycia we wnętrzach i na zewnątrz. Są testowane zgodnie z normą DIN EN 12183. Testy zostały przeprowadzone przez akredytowane laboratorium badawcze w Niemczech

W Alu Rehab jesteśmy przekonani, że wózki inwalidzkie powinny być wybierane na podstawie dokładnej oceny uwzględniającej potrzeby użytkownika i wymagania środowiska. Dlatego ważna jest znajomość możliwości i ograniczeń wózka inwalidzkiego. Netti III to wózek inwalidzki przeznaczony dla użytkowników potrzebujących wygody i swobody. Połączenie systemu siedzeń i rozwiązań ergonomicznych w konstrukcji ramy zapewnia wiele możliwości dostosowania i regulacji oraz zmian pozycji siedzenia z aktywności na odpoczynek przy użyciu funkcji nachylenia i odchylenia.

Netti III jest dostępny w 2 wersjach:

- Netti III z szerokością siedziska od 350-500 mm
- Netti III HD to użycia w trudnych warunkach i większych ciężarów – z szerokością siedziska od 350–600 mm.

Maks. waga użytkownika:

- Netti III - 135 kg
- Netti III HD - 160 kg

Netti III i Netti III HD przeszły testy zderzeniowe w RISE (Szwedzki Instytut Badawczy) i TÜV Rheinland zgodnie z ISO 7176-19 oraz uzyskały atest do użycia jako siedzisko w samochodzie.



Podczas montażu akcesoriów takich jak zestaw napędowy itd., ciężar akcesoriów należy odjąć od maks. wagi użytkownika.



Specyfikacje są różne w poszczególnych krajach.

1.1 OBSZARY ZASTOSOWANIA / WSKAZANIA DLA NETTI III I NETTI III HD

Netti III to wielofunkcyjny wózek inwalidzki do transportu kołowego dla osób dorastających i dorosłych częściowo lub całkowicie unieruchomionych z niepełnosprawnością fizyczną i/lub mentalną. Jest to środek umożliwiający osobie niepełnosprawnej, która wymaga możliwości zmiany pozycji siedzenia z aktywności na odpoczynek, korzyści z użycia funkcji nachylenia i odchylenia. Jest przeznaczony dla użytkowników potrzebujących wygody i swobody. Połączenie systemu siedzeń i rozwiązania ergonomicznego w konstrukcji ramy zapewnia wiele możliwości dostosowania i regulacji.

Niepełnosprawności mogą mieć wiele przyczyn. Netti III ma regulowany kąt siedziska i oparcia, co ułatwia zmianę pozycji użytkownika, korektę poruszania lub pozycji (stabilizacja) zawsze, kiedy występują poniższe utrudnienia funkcjonalne z wieloma przyczynami:

- ograniczona ruchomość lub brak
- ograniczona siła mięśni lub brak
- ograniczony zakres ruchu
- ograniczona stabilność tułowia i ciała lub jej brak
- hemiplegia
- zaburzenia typu reumatycznego
- obrażenia czaszkowo-mózgowe
- amputacje
- inne zaburzenia neurologiczne lub geriatryczne.



Jeżeli nasze standardowe rozwiązania nie są odpowiednie o potrzeb, należy skontaktować się z naszym działem obsługi klienta, aby uzyskać indywidualne rozwiązania Netti.

1.2 PRZECIWWSKAZANIA

W przypadku silnej spastyczności mięśni i ruchów mimowolnych zalecamy Netti Dynamic System z konstrukcją ramy zgodną ze schematem ruchów użytkownika.

Zignorowanie tego zalecenia może w niesprzyjających warunkach doprowadzić do deformacji lub złamań części metalowych w okolicy tylnej rurki, podnóżków lub podłokietników.

1.3 JAKOŚĆ I TRWAŁOŚĆ

Wózek inwalidzki Netti III został przetestowany przez akredytowane laboratorium badawcze w Niemczech zgodnie z europejską normą DIN EN 12183.

Alu Rehab A.S jako producent ocenia badanie na 5-6 lat normalnego użytkownika wózka. Niepełnosprawność użytkownika, trudność użycia oraz poziom wykonanej konserwacji decydują przede wszystkim o trwałości wózka inwalidzkiego. Czyli trwałość będzie różna w zależności od tych trzech czynników.

1.4 ŚRODOWISKO I UTYLIZACJA ODPADÓW



Alu Rehab i jej dostawcy dążą do ochrony środowiska.

To oznacza:

- stosowanie substancji i procesów szkodliwych dla środowiska w największym możliwym zakresie.
- produkty Alu Rehab zapewniają długi okres eksploatacji i wysoki poziom uniwersalności – co wpływa korzystnie na środowisko i ekonomię.
- Wszystkie opakowania mogą być przekazywane do recyklingu.
- Wózek inwalidzki jest przystosowany do oddzielenia materiałów składowych w celu ułatwienia recyklingu.

i Aby uzyskać właściwe informacje na temat sposobu postępowania, należy skontaktować się ze lokalnym przedstawicielem ds. recyklingu.

i **ZAKRES TEMPERATURY**
Wózek inwalidzki Netti III jest przeznaczony do zakresu temperatury od -10°C do +40°C

1.5 INFORMACJE O PONOWNYM UŻYCIU

Wszystkie produkty firmy Alu Rehab są przystosowane do zapewnienia wieloletniego użytkowania bez konserwacji. Wszystkie produkty można przystosować do ponownego użycia przez autoryzowanego sprzedawcy. Aby zapewnić skuteczność i bezpieczeństwo, Alu Rehab zaleca poniższe badania zawsze przed każdym ponownym użyciem.

Należy sprawdzić poniższe komponenty pod kątem sprawności, integralności itd. oraz wymienić części w razie potrzeby:

- koła (bieżnik opony)
- rama wózka inwalidzkiego
- przednie kółka i szybkie zwolnienie
- piasty
- funkcja hamulca
- stabilność kierunkowa kół
- łożyska: sprawdzenie zużycia i smarowania.
- poduszki
- Podnóżki
- podłokietniki
- funkcja odchylania/nachylania
- drążek/uchwyty do pchania
- Zabezpieczenie przed przewracaniem

Ze względów higienicznych: należy wymienić zagłówki dla nowego użytkownika.

Należy również uwzględnić zawartość rozdziału 10.2 Czyszczenie i dbałość.

ZABEZPIECZENIE PRZED PRZEWRACIANIEM

Prawidłowo zamocowane zabezpieczenie przed przewracaniem zabezpiecza fotel przed przechyleniem do tyłu.

Zalecamy korzystanie z zabezpieczeń przed przewracaniem.

Najnowsze aktualizacje instrukcji obsługi, informacje o bezpieczeństwie produktu, adresy oraz inne informacje o produkcie, jak wycofania itd. będą publikowane na naszej stronie internetowej.

1.6 INFORMACJE O TEJ INSTRUKCJI

Aby uniknąć uszkodzeń podczas korzystania z wózka inwalidzkiego Netti III, należy uważnie przeczytać tę instrukcję przed rozpoczęciem korzystania z wózka.



Symbol zabronionych działań.
Nie można wносить roszczeń gwarancyjnych, jeżeli doszło do tych działań.



Symbol ostrzeżenia.
Jeżeli stosowany jest ten symbol, należy zachować ostrożność.



Symbol ważnej informacji.



Symbol przydatnych wskazówek.



Symbol narzędzi.



Symbol:
Maks. bezpieczne nachylenie dla hamulca parkingowego.



Symbol: Maks. waga użytkownika.



Symbol wyrobu medycznego



Producent: nazwa + adres



Data produkcji



Numer seryjny wyrobu



Przeczytać instrukcję

Należy pamiętać, że ta instrukcja jest aktualna zgodnie z rokiem i datą podanymi na każdej stronie.

Instrukcja obsługi w Internecie

Dla zwiększenia czytelności (przydatne dla użytkowników z ograniczonym widzeniem) nasza instrukcja obsługi znajduje się na naszej stronie internetowej: www.my-netti.com - instrukcje - instrukcja obsługi Netti III.

Model: Netti III i Netti III HD

Język: Polski Wersja: 2025-12

1.7 PODSTAWOWE WYMIARY

Netti III to wygodny wózek inwalidzki przeznaczony do użycia we wnętrzach i na zewnątrz.

Min. wymiary w tabeli odnoszą się do szerokości siedziska 350 mm. Maks. wymiar odnosi się do szerokości siedziska 600 mm.



Specyfikacje są różne w poszczególnych

krajach.

CIĘŻAR CAŁKOWITY: 33 KG
(szerokość wózka 450 mm)

SZEROKOŚĆ SIEDZISKA:
350, 380, 400, 430,
450, 500, 550 i 600 mm



GŁĘBOKOŚĆ SIEDZISKA:
(Od poduszki oparcia
do przodu płyty siedziska)
400, 425, 450, 475, 500 mm



WYSOKOŚĆ SIEDZISKA:
(od podłogi do górnej
płyty siedziska z głównymi kołami 24"
w pozycji górnego otworu).
440 mm*

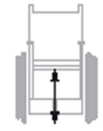

* Po zmianie pozycji głównych kół można uzyskać wysokość siedziska 475 mm. Inne wysokości siedziska można uzyskać przez zmianę wymiarów kół.

WYSOKOŚĆ OPARCIA:
500 mm*



* Zastosowanie wydłużenia oparcia daje 600 mm wraz z poduszką zagłówka.

** W przypadku Netti III o szerokości siedziska 500 mm i więcej ogólna szerokość przekracza zalecane 700 mm.

*** Najmniejsza stabilność i największa stabilność odnoszą się do ustawiania zabezpieczeń przed przewracaniem. Zawsze podczas jazdy w dół należy używać zabezpieczeń przed przewracaniem.

| Specyfikacja | min. | maks. |
|---|---------------------|----------|
| Ogólna długość z podnóżkiem siedzisko poziome. (Siedzisko + oparcie odchyłone maks. do przodu. Podnóżki pionowe) | 1030 mm (955 mm) | 1030 |
| Ogólna szerokość ** | 570 mm | 820 |
| Długość po złożeniu | 780 mm | 780 |
| Szerokość po złożeniu (zdjęte koła) | 480 mm | 730 |
| Wysokość po złożeniu (zdjęte koła, poduszki, podłokietnik, zagłówek + podnóżek) | 520 mm | 520 |
| Masa całkowita | 32,0 kg | 36,0 kg |
| Masa najcięższej części: rama | 17,0 kg | 20,2 kg |
| Masa najcięższego komponentu: podnóżek | 2,4 kg | 3,0 kg |
| Stabilność statyczna w dół | | 13° |
| Stabilność statyczna pod górę*** | 8° | 15° |
| Stabilność statyczna pod po bokach | 15° | 15° |
| Bezpieczne nachylenie, używanie zabezpieczeń przed przewracaniem | | 10° |
| Kąt płaszczyzny siedziska | -9° | 16° |
| Skuteczna głębokość siedziska | 400 mm | 500 mm |
| Skuteczna szerokość siedziska | 350 mm | 600 mm |
| Wysokość powierzchni siedziska komfortowego z przodu | 440 mm | 475 mm |
| Kąt oparcia | 86° | 133° |
| Wysokość oparcia bez poduszki | 490 mm | 590 mm |
| Odległość siedziska od podnóżka | 280 mm | 560 mm |
| Kąt pomiędzy siedziskiem a podnóżkiem | 90° | 180° |
| Odległość siedziska od podłokietnika | 185 mm | 325 mm |
| Miejsce z przodu struktury podłokietnika | 300 mm | 430 mm |
| Średnica obręczy napędowej | 535 mm | 535 mm |
| Lokalizacja osi poziomej | -10 mm | 95 mm |
| Maksymalne nachylenie dla hamulca parkingowego | - | 7° |
| Minimalny kąt skrętu, podnóżki pionowe | R 675 mm | R 702 mm |

Model z kołami głównymi 24". Pomiar bez poduszek.

2. STRESZCZENIE

Treść tej strony stanowi streszczenie całej instrukcji. Zawiera ono krótkie przedstawienie użytkownika i dbałości o wózek inwalidzki Netti III.

 **Streszczenie nie zastępuje instrukcji, stanowi jedynie przypomnienie / listę kontrolną.**

- Rozpakować wózek inwalidzki (rozdział 6.1).
- Zamontować koła główne (rozdział 6.2).
- Zamontować kółka przednie (rozdział 6.4).
- Podnieść oparcie i zamontować sprężynę gazową do oparcia za pomocą śruby blokującej. (rozdział 6.7).
- Zamontować podłokietniki (rozdział 6.11).
- Zamontować poduszki (rozdział 6.12).
- Zamontować podnóżki (rozdział 6.14).
- Wyregulować uchwyty do pchania (rozdział 6.16).
- Zamontować podglówek (rozdział 6.15).
- Zamontować akcesoria (więcej informacji znajduje się w rozdziale 5. Opisy montażu są podane z akcesoriami).

 **REGULACJA WÓZKA INWALIDZKIEGO DO UŻYTKOWNIKA:**

wyregulować głębokość siedziska i ewentualnie równowagę wózka inwalidzkiego, wysokość płyty nóg, wysokość podłokietnika, wysokość i głębokość zagłówek, wysokość poduszki oparcia wózka.

Więcej informacji na temat przystosowania wózka inwalidzkiego do użytkownika znajduje się na













www.my-netti.com Wiedza i narzędzia.

 **Informacje o rozwiązywaniu problemów podano w rozdziale 11. Informacje o regulacji podano w rozdziale 6.**

 **Powiadomienia o bezpieczeństwie produktu i ewentualne wycofania produktu będą publikowane na naszej stronie głównej www.my-netti.com**

 **Dla osób niedowidzących instrukcje i katalogi można pobrać ze strony www.my-netti.com**

 **Konfiguracja produktu może się zmieniać w zależności od krajów. Ilustracje mogą się różnić od dostarczonego produktu.**

-  Jeździć ostrożnie!
-  Zabezpieczenia przed przewracaniem powinny być zawsze stosowane dla bezpieczeństwa użytkownika.
-  Hamulec muszą być używane zawsze, jeśli użytkownik jest pozostawiany w pozycji odchylonej do tyłu.
-  Upewnić się, że wszystkie blokady działają poprawnie.
-  Nigdy nie stawać na płytach nożnych ze względu na niebezpieczeństwo przewrócenia się do przodu.
-  Nigdy nie podnosić wózka inwalidzkiego za podnóżki, podłokietniki lub zagłówek.
-  Uważać na niebezpieczeństwo przytrzaśnięcia podczas składania i rozkładania, nachylania, odchylania oraz innych ruchów regulacyjnych.
-  Pamiętać, że tarcie o obręcz napędowe może spowodować rozgrzanie powierzchni.
-  Temperatura powierzchni części metalowych w strukturze ramy może wzrosnąć w przypadku narażenia na bezpośrednie nasłonecznienie.
-  Słona woda może zwiększyć ryzyko korozji. Inne środki ostrożności związane warunkami środowiskowymi nie są konieczne.
-  Jeśli zamontowane są funkcje elektryczne: akumulator ładować codziennie.
-  Jeżeli wózek ma opony pneumatyczne: Sprawdzać koniecznie ciśnienie w oponach co tydzień i pompować, aby utrzymać poziom 24" przy 45 PSI i 7" przy 36 PSI
-  W razie wątpliwości należy skontaktować się z dystrybutorem!

3. OPIS*

1. Zagłówek
2. Poduszka oparcia model stabilny
3. Podłokietnik z podkładką
4. Poduszka siedziska
5. Podkładka pod kolana
6. Wspornik oparcia łydki
7. Obudowę łożyska / mocowanie widelca przedniego
8. Szybkie zwolnienie widelca przedniego
9. Widelec przedni
10. Kółka przednie
11. Śruba blokująca płyt nożnych
12. Płyta nożna
13. Oparcie łydki
14. Śruba regulacji kąta
15. Śruba regulacji wysokości
16. Pokrętko regulacji kąta
18. Zabezpieczenie przed przewracaniem
19. Hamulec
20. Oś szybkiego zwolnienia
21. Pierścień do popychania
22. Koło główne
23. Tabliczka znamionowa wózka inwalidzkiego na dolnym tylnym drążku poprzecznym.
24. Uchwyt zwalnający dla podłokietnika
25. Uchwyt zwalnający dla uchwytów do pchania
26. Uchwyt do pchania

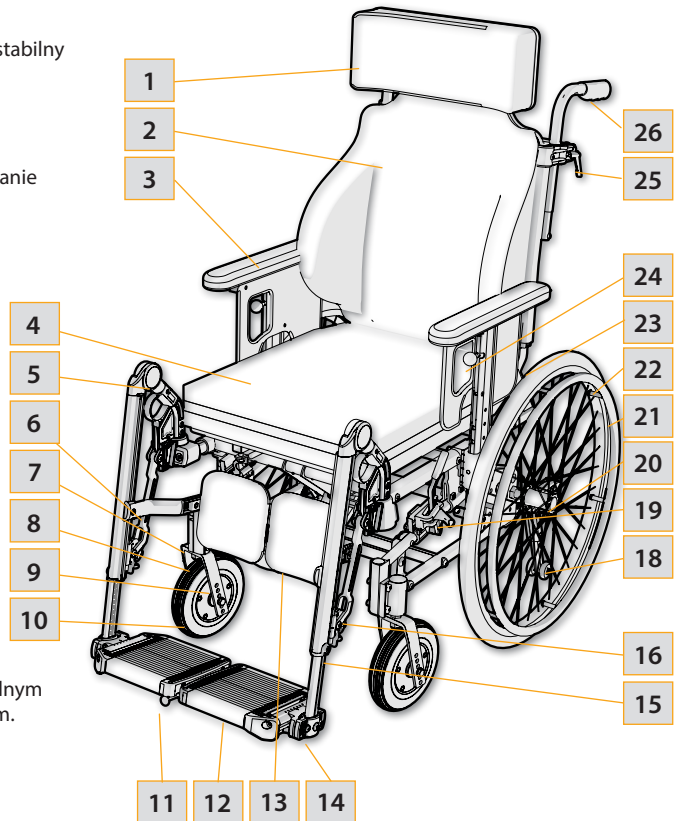

* Należy pamiętać, że specyfikacje mogą się różnić w poszczególnych krajach.



Jeżeli brakuje jakiegokolwiek części, należy skontaktować się z dystrybutorem.



Pełne informacje można uzyskać po skontaktowaniu się z dystrybutorem.

Netti III i Netti III HD są wózkami identycznymi z wyjątkiem cylindra nachylania i podkładek podłokietników.

Netti III ma tylko jeden cylinder nachylania, Netti III HD ma 2 cylindry nachylania.

Netti III HD ma szersze podkładki podłokietników.

4. WŁAŚCIWOŚCI NETTI III I NETTI III HD

STANDARD

SIEDZISKO – SIEDZISKO NETTI UNO

- Poduszka o dobrych właściwościach rozpraszania nacisku.
 - Odchylenie od -9° do +16°.
 - Regulowana wysokość od 400 mm do 485 mm przez zmianę rozmiaru i pozycji koła.
 - Regulowana głębokość 100 mm.
 - Płyta siedziska: komfortowa płyta siedziska.
- Od siedziska 500 mm: masywna płyta siedziska.

KOŁA*

- Zabezpieczone przed przebicciem główne koła 24" x 1" z osią szybkiego zwolnienia.
- Obręcz napędowa: aluminium.
- Zabezpieczone przed przebicciem kółka przednie 7" z osią szybkiego zwolnienia.

Standardowe koła główne mogą się różnić w zależności od kraju.

UCHWYTY DO PCHANIA

- Regulowana wysokość, wychylny, wyjmowane.

HAMULEC – NETTI III – HAMULCE UŻYTKOWNIKA

Hamulce użytkownika + hamulce bębnowe Netti III HD.

ZABEZPIECZENIE PRZED PRZEWRACANIEM

- Regulowana wysokość i długość – wychylny.

OPARCIE NETTI SMART

- Kąt: 88° 130°.
- Wysokość: 500 mm.
- Poduszka oparcia z wbudowaną podpórką lędźwiową i podpórką boczną, z regulowaną wysokością.
- Uchwyt do pchania z regulowaną wysokością i wyjmowane.

PODNOŻEK

- Regulowany kąt Netti III.
- Netti III HD: Grandis.
- Płyty nożne z regulacją kąta i wysokości z oparciami tydek i pokryciem kolan.

PODŁOKIETNIK

- Regulowana wysokość i wyjmowany.
- Podkładki z regulowaną wysokością.

ZAGŁÓWEK

- Regulowana wysokość, głębokość i kąt.
- Wyjmowany.

OPCJE/AKCESORIA

SIEDZISKO

- Siedzisko przesuwne (patrz rozdział 5).
- Podstawki i stojaki do czytania na podstawki (patrz rozdział 5).
- Pasy biodrowe i 4 pasy punktowe (patrz rozdział 5).

KOŁA

- Koła odporne na przebiccia (patrz rozdział 5).
- Koła pneumatyczne (patrz rozdział 5).
- Koła z hamulcem bębnowym (patrz rozdział 5).
- Koła z napędem jedną ręką (patrz rozdział 5).
- Kąt pochylenia: 2° lub 4°.
- Pneumatyczne kółka przednie (patrz rozdział 5).
- Osłony szprych (patrz rozdział 5).
- Obręcze napędowe (patrz rozdział 5).

HAMULCE HAMULCE BĘBNOWE

OPARCIE

- Wydłużenie oparcia (patrz rozdział 5).
- Podpórka lędźwiowa i klin (patrz rozdział 5).
- Poduszki oparcia – różne modele.

PODNOŻEK

- Uniwersalny podnóżek.
- Oparcie amputacyjne.
- Podpórka kolan i ud (patrz rozdział 5).

PODŁOKIETNIK

- Różne podkładki (patrz rozdział 5).
- Podłokietnik Hemi i poduszka Hemi (patrz rozdział 5).

ZAGŁÓWEK

- Różne modele (patrz rozdział 5).

5. AKCESORIA

Cały czas aktualizowany pełny asortyment akcesoriów znajduje się na naszej stronie internetowej www.my-netti.com – formularze zamówienia.

PASY

Kilka modeli:
Pasy biodrowe z pokryciem lub bez i z blokadą plastikową bądź samochodową. (Patrz rozdział 5.1 dotyczący montażu).



DRAŻEK MOCUJĄCY PAS BIODROWY

Do montażu na oddzielnych drążkach do uchwytach do pchania. W dwóch rozmiarach z drążkiem teleskopowym. (patrz rozdział 5,2)



PODSTAWKI

3 modele:
model wychylny, blokowany i standardowy „popychany”.



POKRYCIE NA PODSTAWKĘ

Zapewnia miękką podstawę dla oparcia ramienia na podstawie.



PÓLPODSTAWKA

Wchylna półpodstawka z pokryciem. Podstawa zastępuje istniejący standardowy podłokietnik.



KLIN

Zwiększa oparcie boczne.



PODPÓRKA ŁĘDŹWIOWA

Zwiększa krzywiznę lędźwiową.

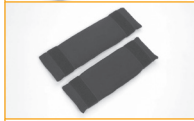

PRZEDŁUŻACZE HAMULCA

90 mm
120 mm
250 mm



KLIN DO SIEDZENIA

Stabilizator miednicy.



PODUSZKI SIEDZISKA

Jest wiele do wyboru. Należy skontaktować się z dystrybutorem.



PODUSZKI OPARCIA

Jest wiele do wyboru. Należy skontaktować się z dystrybutorem.



OSŁONY SZPRYCH

Do 20", 22" i 24".
Opcjonalnie kolor czarny lub przezroczyste.



KOMORA NA STOPY

Z pokryciem



PODNOŻKI

Regulowany kąt



GRANDIS



UNIWERSALNY

Regulowany w stałych pozycjach od 33° do 105° za pomocą pokrętła regulacyjnego.



OPARCIE AMPUTACYJNE



POKRYCIE PŁYTY NOŻNEJ



PODPÓRKA KOLAN / UD

Podpórka zmniejsza addukcję.



BLOKADA ABDUKCYJNA

Blok zmniejsza abdukcję.

Mała: szerokość 80 mm

średniaszerokość 110 mm

duża: szerokość 140 mm



ZAGŁÓWKI

Podpórka A

Podpórka boczna dostępna również z paskiem czołowym.



Podpórka B

Mała

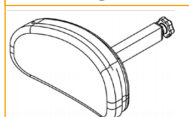

Podpórka C

Duża

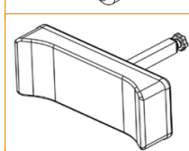

Podpórka D

komfortowe rozpraszanie nacisku

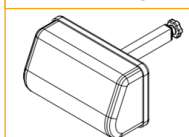

Podpórka E

regulowane podpórki boczne



Podpórka F

z taśmą podpierającą policzek/ podbródek

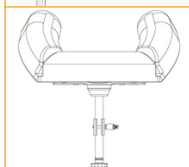

POKRYWA HIGIENICZNA

Chroni rdzeń zagłówka.



PODUSZKA ZAGŁÓWKI

Poduszka 400 x 400 mm z wypełnieniem Kospoflex i gumą.



PODUSZKA ZAGŁÓWKI COMFORT

Poduszka z wypełnieniem Kospoflex do nałożenia na zagłówek.



WYDŁUŻENIE OPARCIA

Wydłużenie 120 mm.

Do użycia razem z poduszką oparcia 600 mm. Podczas korzystania z Netti III z siedziskiem o szerokości 500 mm i więcej jako siedzisko w samochodzie, wymagane jest wydłużenie oparcia i wzmacnianie zagłówek.



PODKŁADKI PODŁOKIETNIKÓW

Szeroka: 415 x 80 mm

Długa: 445 x 70 mm

Długa/

szeroka: 525 x 80 mm

Krótką: 333 x 58 mm

Standard: 385 x 58 mm

Podkładka podłokietnika zgięta



PODŁOKIETNIK HEMI

Zapewnia dodatkowe oparcie dla danego ramienia. Można ustawić w ustalonych pozycjach.



PODUSZKA HEMI

Bardziej właściwa podpórka niż podłokietnik Hemi.

PODKŁADKI KOMFORTOWE

Do mocowania do osłony kręwdziowej. Zapewnia efekt rozpraszania nacisku. 25 mm, 35 mm i 45 mm.



SIEDZISKO PRZESUWNE

Siedzisko można wysuwać i popychać, kiedy użytkownik na nim siedzi. Ułatwia do przemieszczanie i umieszczanie użytkownika. NIE używać do zwiększania głębokości siedziska.

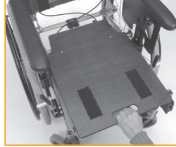

PŁYTA KOMFORTOWA

Płyta ma otwór pokryty siatką z tyłu, który wraz z poduszką siedziska zwiększa stabilizację miednicy. Wydłużenie płyty siedziska 45 mm montowane na elementach rozszerzenia podnóżka. Są one zamocowane do ramy, jeżeli nie są używane.

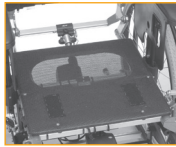

PODKŁADKA POD ŁYDKI Z ZAWIASAMI

Użytkownik nie musi podnosić nóg podczas montażu lub demontażu podnóżków.



PŁYTA NÓG Z BLOKADĄ

Podnóżki można odchylać na bok jak standardowe podnóżki.



BOCZNA PODPÓRKA KOREKCYJNA

Przeznaczona do korekcji wad postawy w górnej części tułowia. Dla opcjonalnego funkcjonowania należy stosować razem z odchylanym oparciem.



PODKŁADKA DO PODPÓRKI BOCZNEJ KOREKCJA

BOCZNA PODPÓRKA STABILIZUJĄCA

Przeznaczona dla użytkowników z ograniczoną stabilnością górnej części tułowia. Dla opcjonalnego funkcjonowania należy stosować razem ze stabilną poduszką.



PODKŁADKA DO STABILIZUJĄCEJ PODPÓRKI BOCZNEJ

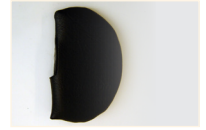

DŁUGI ZAWIAS OPARCIA

Obejmuje głębokość siedziska: 545, 570 i 590 mm. Konieczne zastosowanie z bardzo długą głowicą blokującą.



KOMPONENTY EL.

Do odchylania, oparcia i podnóżków, oddzielne lub komplet. Szczegółowe informacje podane są w Netti III EL na my-netti.com.



PRZEDŁUŻACZ RAMY

Zwiększa odległość między głównymi kołami i kółkami przednimi. Ogranicza ryzyko przewrócenia się.



POKRYCIE WSPORNIKA OPARCIA ŁYDKI

Redukuje nacisk.



ZESTAW NARZĘDZI

KOŁA GŁÓWNE

dostępne w rozmiarach:
12", 16", 20", 22", 24" i 26".
Wszystkie koła dostępne
w 2 szerokościach: 1" i 1
3/8". Odporne na przebicia
Flexel, poliuretanowe lub
pneumatyczne. Ciśnienie
pompowania jest wyraźnie
oznaczone na oponach
pneumatycznych.

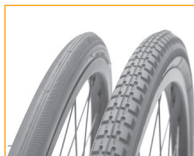

ALUMINIOWE OBRĘCZE

NAPĘDOWE:

20", 22", 24", 26"



CIERNA OBRĘCZ

NAPĘDOWA

20", 22", 24", 26"



NAPĘD JEDNĄ RĘKĄ

20", 22", 24", 26" x 1 3/8" 20",
22", 24" x 1"

Ponadto należy zamówić
teleskopowy drążek
połączeniowy do kół.



KÓŁKA PRZEDNIE

Dostępne rozmiary:
3", 4", 5", 6", 7" i 8". Kółko
dostępne w jakości
odpornej na przebicia
Flexel lub poliuretanowej
bądź pneumatyczne.



WIDELCE PRZEDNIE

Standardowe z osią
Długie z osią
Krótkie z osią
Szerokie z osią
Długie/szerokie z osią



UCHWYT DO MONTAŻU SAMOCHODOWEGO

Do mocowania wózka
inwalidzkiego do pojazdu.
Do mocowania do
głównego mocowania koła.

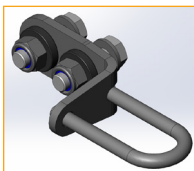

5.1 MONTAŻ PASA BIODROWEGO

Stale aktualizowane zestawienie pasów i uprząży
oraz instrukcje instalacji znajdują się na stronie
www.my-netti.com.

- Przeciągnąć pas przez otwór do wspornika pasa biodrowego.



- Przewlec pas ponownie przez zacisk.



- Zamocować wspornik pasa biodrowego do tylnego otworu w tylnym zawieszce przy użyciu dołączonych śrub i nakrętek.

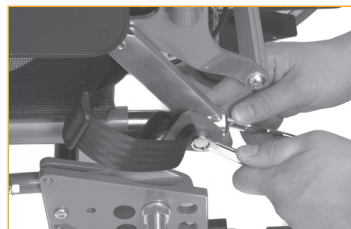

2 klucze płaskie 13 mm.

5.2 MONTAŻ DRAŻKA PASA BIODROWEGO

- Patrz oddzielny opis montażu MD0074 dla zestawów adaptera uprząży.
- Zamocować uchwyty do pchania w prawidłowej pozycji i dobrze zablokować. Następnie zamocować drążek we właściwej pozycji / wysokości. Wysokość powinna być równa z barkami użytkownika.



- Przesunąć pas przez rolki i zablokować pas, przeciągając go przez zacisk. Wyregulować żądaną długość pasa.

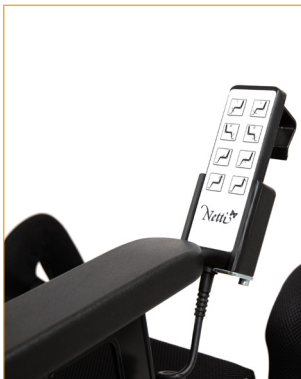

5.3 KOMPONENTY ELEKTRYCZNE

Netti III EL to wózek inwalidzki wyposażony w elektryczną obsługę odchylenia, przechylenia i podnóżków. Wózek może być wyposażony w jedną lub kilka funkcji elektrycznych. Są one obsługiwane przez sterowanie ręczne. Dostępna jest oddzielna instrukcja obsługi dla Netti III EL.



Komponenty elektryczne są montowane

przez Alu Rehab lub certyfikowany personel.

Funkcje sterowania ręcznego:

1. Odchylenie do przodu
2. Odchylenie do tyłu
3. Przechylenie do tyłu
4. Przechylenie do przodu
5. Lewy podnóżek w górę
6. Lewy podnóżek w dół
7. Prawy podnóżek w górę
8. Prawy podnóżek w dół



Uchwyt sterowania ręcznego może być montowany jako element akcesoriów.

Ciężar komponentów:

| | |
|-------------------------|---------------|
| Skrzynka sterowania: | 750 g |
| Aktywator przechylenia: | 1470 g |
| Aktywator odchylenia: | 1580 g |
| Aktywator podnóżka: | 920 g (każdy) |
| Sterowanie ręczne: | 190 g |
| Kabel ładowarki: | 20 g |

Ciężar całkowity ze wszystkim: 5850 g



W instrukcji obsługi Netti III EL opisano konserwację, ładowanie i sposób użytkowania.

5.4 ZESTAW NETTI DYNAMIC SYSTEM

PRZEZNACZENIE

Netti Dynamic System to zaawansowany system pomocniczy dla użytkowników z dystonią. Jest przeznaczony dla użytkowników z zaawansowanym schematem ruchów, powodującym silne spazmy i skurcze układu mięśniowo-szkieletowego użytkownika ze skutkiem zwknięć stawów, ruchów mimowolnych, zsuwanie, utraty funkcji oraz wpływem na wytrzymałość wózka inwalidzkiego.

Zestaw Netti Dynamic System jest zamawiany i instalowany przez Alu Rehab.

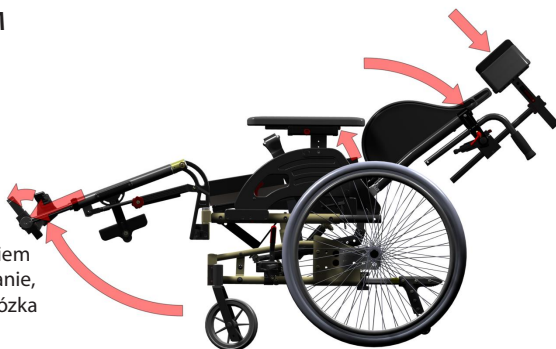

ZAWARTOŚĆ ZESTAWU:

- podnóżki Netti Dynamic
- płyta siedziska Netti Dynamic
- cylinder tylny wózka Netti Dynamic
- zagłówek Netti Dynamic
- przedłużacz ramy
- stabilizator miednicy – pas biodrowy
- skorupy butów

Opatentowany Netti Dynamic System kompensuje nadmierne ruchy użytkownika, umożliwiając działanie wózka inwalidzkiego w synergii z ruchami użytkownika. W przypadku kompensacji schematu zaawansowanego mimowolnego, można zmniejszyć napięcie mięśni i częstotliwość ruchów mimowolnych. Wózek inwalidzki jest dynamiczny i dostosowuje się do ruchów górnej oraz dolnej części ciała użytkownika.

NETTI DYNAMIC SYSTEM

umożliwia otwarte ruchy kinetyczne (OK-C):

- ruchy stóp
- ruchy nóg
- ruchy bioder
- ruchy pleców
- ruchy głowy

WAŻNE KORZYŚCI

- Wózek inwalidzki dostosowuje się do ruchów użytkownika.
- Użytkownik będzie miał mniejszy dyskomfort w trakcie spazmu, ponieważ wózek inwalidzki wspomaga ruch.
- Po spazmie użytkownik wraca do oryginalnej pozycji siedzącej, zapewniającej dobrą postawę i rozpraszanie nacisku.
- Zapobiega to niezamierzonej zmianie pozycji.
- Zapobiega to zsuwaniu się użytkownika do przodu w wózku i przyjmowaniu niewłaściwej pozycji siedzącej oraz nieodpowiedniemu rozpraszaniu nacisku.
- Wydłuża okres użytkowania wózka inwalidzkiego.

KONCEPCJA NETTI DYNAMIC SYSTEM:

Czym jest Netti Dynamic Seating?

Netti Dynamic System to odchylany i pochylany wózek inwalidzki, umożliwiający kontrolowane otwarte ruchy kinetyczne (OK-C). Statyczne komfortowe wózki inwalidzkie mogą być stosowane do wspomagania segmentów dystalnych użytkownika. Kontrolowany ruch OK-C ma specjalny wpływ: segmenty dystalne mogą się poruszać z umiarkowanym oporem.

OK-C pomaga uzyskać kontrolę nad segmentami proksymalnymi, zwłaszcza kiedy użytkownik nie może hamować ruchów mięśni ze względu na stan medyczny.

Netti Dynamic System to modułowy system, który może być personalizowany i regulowany zgodnie z potrzebami użytkownika.

Typowo Netti Dynamic System lub jego komponenty mogą być używane dla użytkowników wózków inwalidzkich z ruchami mimowolnymi.

Przed użyciem Netti Dynamic System (NDS) lub jakiegokolwiek jego komponentu przeszkolony specjalista musi wykonać ocenę siedzenia.



Dostosowania i ustawienia systemu dynamicznego terapeuty nie mogą być zmieniane przez niewykwalifikowane osoby.

OCENA SIŁ DYNAMICZNEGO CYLINDRA GAZOWEGO, PODPÓRKI PLECÓW ODPOWIADAJĄCYCH WYTRZYMAŁOŚCI UŻYTKOWNIKA I SCHEMATOM RUCHU.

Ocena użytkownika jest potrzebna do znalezienia właściwej mocy cylindra.

Właściwe rozwiązanie: cylinder tylny zapewnia pełne wsparcie całego otwartego ruchu kinetycznego w trakcie rozszerzonego schematu użytkownika. Kiedy użytkownik zaczyna odpoczywać, cylinder przesuwają podpórkę pleców do jej oryginalnej pozycji.

Główne czynniki, jakie musi uwzględnić przeszkolony specjalista:

- waga, szerokość i wzrost użytkownika
- charakter i wytrzymałość rozszerzeń części ciała i schematów ruchu
- cele i usprawnienie w odniesieniu do stanu zdrowia i „aktywności w codziennym życiu” użytkownika.

Schemat ruchu użytkownika i napięcie mięśni mogą się również zmienić z czasem. Ma to znaczenie dla oceny i monitorowania mocowania wózka inwalidzkiego oraz mocy cylindrów gazowych zgodnie z rozwojem schematu ruchu użytkownika i napięcia mięśni z czasem. Jeżeli sprężyna gazowa jest za mocna, użytkownik nie będzie w stanie wykonać rozciągnięcia. Będzie to „zamknięty ruch kinetyczny” lub pozycja statyczna dla użytkownika.

Jeżeli sprężyna gazowa będzie za słaba, użytkownik nie zostanie podniesiony do oryginalnej pozycji siedzenia po rozciągnięciu górnej części ciała.

WYSOKOŚĆ OPARCIA WÓZKA

Oparcie wózka można rozszerzyć przez zamontowanie rozszerzenia oparcia.

ZAGŁÓWEK NETTI DYNAMIC

Netti Dynamic System jest wyposażony w dynamiczny zagłówek. Zagłówek przemieszcza się zgodnie z ruchem rozciągającym szyi.

Głębokość zagłówka powinna być wyregulowana tak, aby tylko co dotykała tyłu głowy użytkownika siedzącego w pozycji spoczynkowej.

MONTAŻ, USTAWIANIE I REGULACJA PODPÓREK MIEDNICY ORAZ UPRZĘŻY WSPOMAGAJĄCEJ

Netti Dynamic System można wyposażyć w wiele różnych typów stabilizatorów miednicy oraz uprząży wspomagającej każdego typu, zaprojektowanej w celu zapewnienia użytkownikowi najlepszego wspomaganie stabilizacji w zależności od warunków:

- stabilizator miednicy – (w zestawie Netti Dynamic System)
- uprząż górnej części ciała
- Opaski na kostki
- skorupy butów
- stabilizator miednicy, montowany do płyty siedziska, pomaga użytkownikowi utrzymać pozycję na siedzisku nawet przy pełnym rozciągnięciu spastycznym.



Zawsze należy stosować stabilizator miednicy / pas biodrowy podczas używania uprząży górnej części ciała.

Patrz oddzielny opis montażu uprząży górnej części ciała.

Szczegółowe opisy podane są w oddzielnych instrukcjach obsługi

- UM0143 PL Netti System
- Dynamiczny Instrukcja obsługi i opis montażu.

Obydwa są dostępne na naszej stronie internetowej: www.my-netti.com lub u dystrybutora.

6. MONTAŻ I REGULACJA



6.1 ROZPAKOWANIE (PATRZ ROZDZIAŁ 5 I 6)

1. Rozpakować wszystkie części i sprawdzić, czy wszystko jest zgodnie z listą pakowania.
2. Zamontować główne koła i kółka przednie.
3. Zamontować oparcie, podłokietniki, poduszki i podnóżki.
4. Zamontować akcesoria.

Waga komponentów (szerokość wózka 450 mm):

| | |
|----------------------------|---------------|
| Koła napędowe: | 1,90 kg każde |
| Kółka przednie: | 0,80 kg każde |
| Podnóżek z regulacją kąta: | 2,10 kg każde |
| Uno tył: | 1,25 kg |
| Netti siedzisko: | 1,00 kg |
| Zagłówek A: | 1,00 kg |
| Zagłówek C: | 0,90 kg |
| Podłokietnik: | 1,10 kg |

Potrzebne narzędzia są opisane w poszczególnych rozdziałach. Akcesoria opisane w rozdziale 5 przedstawiają opcję i zostaną dostarczone z oddzielnymi opisami montażu.

Po wykonaniu regulacji siedzenia i kół w możliwych pozycjach przez standardowy sprzęt regulacje nie będą przekraczać limitów bezpieczeństwa.

6.2 KOŁA GŁÓWNE

Aby zamontować koło napędowe, należy wyjąć śrubę szybkiego zwolnienia z tulei piasty, przełożyć ją przez środek głównego koła i włożyć do tulei piasty, naciskając pokrętło na środku.



- i** Aby sprawdzić, czy koło napędowe jest prawidłowo zamocowane do piasty, należy wyjąć palec z pokrętła centralnego i pociągnąć koło główne.

x Jeśli koła napędowe nie blokują się, należy zapoznać się ze sposobami rozwiązywania problemów i wyregulować. Jeżeli nadal się nie blokują, nie należy używać wózka inwalidzkiego, lecz skontaktować się z dystrybutorem.

- i** Piasek i woda morska (sól używana do posypywania zimą) może spowodować uszkodzenia łożysk kół głównych. Po narażeniu dokładnie wyczyścić wózek inwalidzki.

6.3 PRZEDNI WIDELEC

Przednie widełce są standardowo wyposażone w osie szybkiego zwolnienia. Widelec przedni można łatwo zdejmować przez naciśnięcie przycisku szybkiego zwolnienia na górze obudowy łożyska. Przepchnąć go przez silikonowy przycisk znajdujący się na górze.

- 👍** Sprawdzić kąt obudowy łożysk kółka (patrz rozdział 6.5).



6.4 KÓŁKA PRZEDNIE

Zdejmowanie

- Nacisnąć przycisk zwolnienia na górze obudowy łożyska przedniego widełca – pod nasadką silikonową.



Montowanie

- Wsunąć oś szybkiego zwolnienia w obudowę łożyska. Pociągnąć widelec delikatnie, aby zapewnić, że jest całkowicie zablokowany.



- i** Piasek i woda morska (sól używana do posypywania zimą) może spowodować uszkodzenia łożysk kółek przednich. Po narażeniu dokładnie wyczyścić wózek inwalidzki.

6.5 WYSOKOŚĆ SIEDZISKA Z PRZODU

Wysokość siedziska zależy od:

- rozmiaru przednich kółek.
- rozmiaru przedniego widelca.
- kontroli kąta obudowy łożyska kółka.



Na zestawieniu w rozdziale 5 przedstawiono możliwość wyboru kilku modeli kółek przednich i widelców przednich.

Aby zmienić wysokość przednich kółek, należy odłączyć koło i zastąpić je w żądanej pozycji przedniego widelca.

Kąt obudowy łożyska

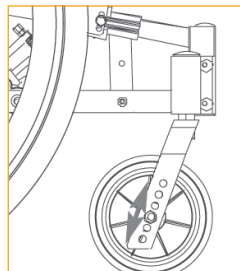
Prawidłowo wyregulowany kąt przedniego widelca jest ważny dla uzyskania właściwej jakości manewrowania wózka inwalidzkiego. Odkręcić dwie śruby wewnątrz ramy tak, aby wyregulować nakrętki mimośrodowe. Ustawić kąt obudowy łożyska, aby wynosił 90° względem ziemi. Dokręcić śruby siłą 16 Nm.



-  **1 klucz imbusowy 5 mm.**
-  **Możliwe jest regulowanie wysokości obudowy łożyska.**
-  **Sprawdzić i wyregulować pozycję zabezpieczenia przed przewracaniem w razie potrzeby.**







6.6 WYSOKOŚĆ SIEDZISKA Z TYŁU

Wysokość siedziska z tyłu zależy od:

- Rozmiar głównego koła.
- Pozycja głównego koła.

Koło główne

Poluzować tuleję piasty, wraz z podkładką i nakrętką oraz zamontować w wymaganej pozycji w uchwycie głównego koła.

-  **2 klucze płaskie 24 mm.**
-  **Upewnić się, że nakrętka w ramie całkowicie zaczepi się z tuleją koła.**
-  **Jeżeli wysokość siedziska została zmieniona, należy się upewnić, że obudowę łożyska przednich kółek została wyregulowana pionowo względem ziemi.**
-  **Ryzyko przewrócenia zwiększa się, kiedy koło główne przesuwają się do przodu w uchwycie głównego koła.**
-  **Sprawdzić pozycję zabezpieczenia przed przewracaniem.**
-  **Wyregulować ponownie hamulce (patrz rozdział 6.17).**
-  **Wyregulować ponownie kąt obudowy łożyska (patrz rozdział 6.5).**

6.7 OPARCIE

- Rozłożyć i podnieść oparcie do góry oraz zamocować sprężynę gazową w uchwycie.
- Zabezpieczyć oparcie, popychając śrubę blokującą z boku przez wspornik i głowicę sprężyny gazowej.



6.8 REGULACJA GŁĘBOKOŚCI SIEDZISKA

Głębokość siedziska można regulować z przodu i z tyłu. Regulacje są wykonywane, aby zapewnić użytkownikowi wygodną pozycję siedzenia z odpowiednim podparciem lędźwiowym, podczas gdy staw kolanowy jest wyrównany z przegubem kolanowym podnóżka.

Po wyregulowaniu głębokości siedziska równowaga wózka i właściwości jezdne mogą się zmienić. **Dobrze wyważony wózek jest łatwy do kierowania i nie przechyla się łatwo do tyłu.** Zawsze należy zaczynać regulację głębokości siedziska do tyłu, a następnie regulować uchwyt mocujący podnóżka, aby wyrównać przegub kolanowy podnóżka ze stawem kolanowym użytkownika. W razie potrzeby pozycja koła napędowego również może być zmieniona.

Głębokość siedziska można regulować 100 mm z tyłu i 100 mm z przodu.

REGULACJA GŁĘBOKOŚCI SIEDZISKA Z TYŁU

Regulacja głębokości siedziska z tyłu:

- Zawias oparcia ma 5 otworów, a odległość między nimi wynosi 25 mm.
- Głębokość siedziska można regulować w zakresie 400–500 mm (pomiar od przodu płyty siedziska do rurki oparcia bez poduszki oparcia).
- Na ramie pod płytą wózka zamontowana jest dodatkowa głowica mocująca na sprężynę gazową.
- Krótka głowica blokująca obejmuje głębokość siedziska 400 mm, 425 mm i 450 mm.
- Długa głowica blokująca obejmuje głębokość siedziska 450 mm, 475 mm i 500 mm. (Jest również długi zawias oparcia, obejmujący dłuższe głębokości siedziska. patrz rozdział 5).



- Podczas zmiany pozycji zawiasu oparcia należy również pamiętać o zmianie pozycji sprężyny gazowej pod wózkiem. Uchwyt ma 3 otwory. Jeżeli zawias oparcia jest ustawiony w najkrótszej pozycji, sprężyna gazowa jest umieszczona w przednim otworze za pomocą krótkiej głowicy blokującej.

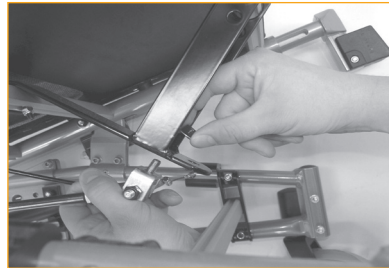

Dla każdej pozycji zawias oparcia jest wyciągany, sprężyna gazowa jest przesuwana jeden otwór w kierunku tyłu. Kiedy sprężyna gazowa dojdzie do tylnego otworu z krótką głowicą blokującą, należy zmienić na długą głowicę blokującą i ponownie zacząć od przedniego otworu.



W przypadku stosowania komfortowej płyty siedziska zaleca się zmianę płyty siedziska podczas zmiany głębokości siedziska. Płyta siedziska ma następujące głębokości: 400 mm, 430 mm i 460 mm.



Przez zastosowanie pasów regulacyjnych na rzep w oparciu wózka można zyskać kilka cm głębokości.

Głębokość siedziska z tyłu jest regulowana w poniższy sposób:

- Zwolnić sprężynę gazową przechylenia przez przechylenie siedziska całkowicie do przodu.
- Wyciągnąć śrubę blokującą oparcia i złożyć oparcie do przodu w siedzisku.
- Wyjąć śruby utrzymujące zawias oparcia i ustawić zawias w pozycji zapewniającej wymagane położenie oparcia. Wykonać to jednocześnie z dwóch stron.
- Ponownie włożyć śruby i zamocować je.
- Należy również pamiętać o przesunięciu sprężyny gazowej zgodnie ze wcześniejszym opisem w tym rozdziale – aby uzyskać kąt oparcia 90°, kiedy sprężyna gazowa znajdzie się na dole.



Podczas regulacji głębokości siedziska z tyłu, śrubę w zawiasie oparcia należy dokręcić siłą 14 Nm.



**Klucz imbusowy 6 mm.
Klucz płaski 13 mm.**



Jeżeli użytkownik wymaga innego kąta oparcia niż standardowy, możliwe jest zmniejszenie pozycji sprężyny gazowej w trzech pozycjach pod wózkiem z przodu.



Podczas zmiany głębokości siedziska zmienia się również punkt przewrócenia wózka. Można temu zapobiec przez zmianę pozycji głównego koła w jego uchwycie (patrz rozdział 6.6). Wyregulować odpowiednio zabezpieczenia przed przewracaniem (patrz rozdział 6.10).

6.9 REGULACJA GŁĘBOKOŚCI SIEDZISKA Z PRZODU

Możliwe jest wyregulowanie głębokości siedziska do 90 mm z przodu. W celu łatwej regulacji głębokości siedziska mogą zostać dostarczone uchwyty rozszerzające głębokość siedziska (+45 mm). Są one osadzone na ramie koła. W przypadku użytkowników ruchliwych element rozszerzenia nie powinien być wyciągany na ponad 50 mm.

Należy wykonać poniższe czynności:

- Poluzować śrubę utrzymującą element rozszerzenia podnóżka.



- Ustawić element rozszerzenia w wymaganej pozycji.
- Umieścić wydłużenie płyty siedziska na elementach rozszerzani podnóżka.
- Zamocować śruby, dokręcić je siłą 25 Nm.



Klucz imbusowy 6 mm.



W przypadku ustawienia elementów rozszerzenia podnóżka w różnych pozycjach – różna pozycja / głębokość podnóżka, możliwe jest skompensowanie obróconej miednicy lub różnej długości ud.



Nigdy nie używać płyty siedziska przesuwnej w pozycji przedniej jako rozszerzenie głębokości siedziska.

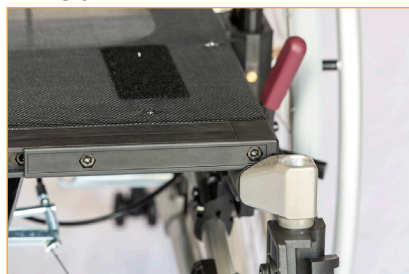

6.10 ZABEZPIECZENIE PRZED PRZEWRACIANIEM

- Wyregulować zabezpieczenie przed przewracaniem tak, aby nie wystawało poza promień koła.
- Wyciągnąć zabezpieczenie przed przewracaniem / przesunąć do tyłu z podwozia.
- Obrócić w dół o 180°.
- Zablokować w pozycji, przesuwając do przodu z naciągnięciem sprężyny.



- i** Zabezpieczenia przed przewracaniem są dostarczane wyregulowane zgodnie z zamówionym rozmiarem koła głównego w pozycji standardowej. Jeżeli wykonywane są inne regulacje, zabezpieczenia przed przewracaniem należy wyregulować odpowiednio.

Regulacja zabezpieczenia przed przewracaniem

Te zabezpieczenia przed przewracaniem muszą być regulowane, kiedy zmieniła się pozycja lub wymiar głównych kół.

Prawidłowo wyregulowane zabezpieczenia przed przewracaniem należy ustawić wewnątrz promienia głównego koła. Zabezpieczenia przed przewracaniem są regulowane w poniższych sposób:

- Poluzować zacisk blokujący drążka zabezpieczenia przed przewracaniem za pomocą klucza imbusowego.
- Pociągnąć lub popchnąć drążek do żądanej pozycji.
- Zamocować zacisk blokujący.
- Wykonać tę samą procedurę po przeciwnej stronie.

- ⚠** Klucz imbusowy 6 mm.

- i** Sprawdzić, czy obydwa zabezpieczenia przed przewracaniem mają tę samą długość. Odstęp między kołami zabezpieczenia przed przewracaniem a podłogą musi wynosić 20-30 mm.

- i** Jeżeli zabezpieczenie przed przewracaniem jest umieszczone poza promieniem głównego koła, spowoduje to zawadzenie o krawężniki i schody.

- i** Zabezpieczenie przed przewracaniem powinno być zawsze stosowane dla bezpieczeństwa użytkownika.

6.11 REGULACJA PODŁOKIETNIKÓW

- Obrócić uchwyt zwalniający podłokietnika na bok i przytrzymać.
- Wyregulować podłokietnik do żądanej wysokości i zwolnić uchwyt. Podnieść lub opuścić podłokietnik nieznacznie do zablokowania.



- 👍** Podkładka ramienia i śruba blokująca są ustawione w pozycji środkowej. Można wykonać regulację, aby dopasować do użytkownika.

6.12 PODUSZKI

Poduszki są zamocowane i wyregulowane na wózku inwalidzkim za pomocą rzepu.



Kluczowe znaczenie ma prawidłowe skonfigurowanie poduszki, aby zapewnić dobry komfort siedzenia.



Pokrywy poduszki można prać i są wielokrotnego użytku. Przestrzegać instrukcji z tyłu poduszki, aby zapewnić jej prawidłową konserwację i pranie.

6.13 REGULACJA RZEPEM Z TYŁU

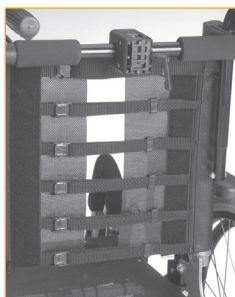

- Poluzować pasy i włożyć poduszkę oparcia tak, aby użytkownik miał miejsce na dolną i zintegrowaną podpórkę lędźwiową we właściwej pozycji.
- Dociągnąć pasy, aby były zgodne z krzywizną kręgosłupa i zapewniały niewielkie dodatkowe podparcie na górze krzyża.

6.14 PODNÓŻKI

Netti III ma następującej alternatywne podnóżki:

- Uniwersalny podnózek.
- Standardowy podnózek z regulowanym kątem.
- Grandis.
- Podnózek amputacyjny.

Zdjęcia znajdują się w rozdziale 5.

Standard Netti III jest dostarczany z podnóżkiem z regulowanym kątem. Netti III HD jest dostarczany z podnóżkiem z regulowanym kątem HD.

Podnóżki z regulowanym kątem są wychylne, mają regulowaną wysokość i są wyjmowane. Są dostarczane z oparciami łydki z regulacją głębokości i wysokości. Płyty nożne są mocowane na zawiasach i można je ustawiać pod kątem w stałych pozycjach.

Płyty nożne mają blokadę łączącą 2 płyty, która zapewnia, że są mocniejsze. Jeżeli blokada nie jest potrzebna, śrubę można wyjąć za pomocą klucza imbusowego bez utraty funkcjonalności.

MONTAŻ STANDARDOWEGO PODNÓŻKA Z REGULOWANYM KĄTEM:

Instrukcje montażu podnóżka:

- Złożyć płyty nożne do góry.
- Przytrzymać podnóżek na górnym złączu i umieścić go w elemencie wyciąganym pod kątem zwróconym na zewnątrz jak pokazano na poniższym rysunku.
- Przechylić podnóżek do wewnątrz i przesunąć delikatnie w dół, aż znajdzie się w pozycji zablokowanej.

Regulacja kąta

Poluzować pokrętko gwiazdowe po zewnętrznej stronie podnóżka. Podnieść dolną część podnóżka na żądany kąt. Dokręcić pokrętko gwiazdowe.



Uwzględnić niebezpieczeństwo zgniecia między ruchomymi częściami.



Regulacja wysokości płyty nożnej:

Płyty nożne mają bezstopniową regulację wysokości.

- Poluzować śrubę regulacyjną, aby drążki regulacyjne poruszały się swobodnie.
- Przesunąć płytę nożną na żądaną wysokość, dokręcić śrubę.



Jako element akcesoriów pokrętko gwiazdowe może zastąpić śrubę.



Regulacja kąta płyty nożnej:

- Poluzować śrubę na zewnątrz płyty nożnej – patrz ilustracja powyżej – kluczem imbusowym.
- Przechylić płytę nożną na żądany kąt i dokręcić śrubę.



Klucz imbusowy 5 mm.

Blokada płyty nożnej

Blokowanie i zwalnianie płyt nożnych

- Płyty nożne mogą być dostarczane z blokadą łączącą 2 płyty nożne, dzięki czemu są mocniejsze.
- Aby zablokować płyty nożne, należy opuścić prawą płytę nożną na śrubę wystającą z lewej, nastąpi zatrzaśnięcie i blokada.
- Aby zwolnić płytę nożną, należy pociągnąć plastikową blokadę między płytami nożnymi i podnieść prawą płytę nożną.



- i** Podczas regulacji nie może być obciążenia na płytach nożnych.
- i** Dla zastosowań na zewnątrz należy zapewnić luz 40–50 mm między płytą nożną a ziemią.
- ⚠** Nigdy nie stawać na płytach nożnych ze względu na niebezpieczeństwo przewrócenia się do przodu.

Zdejmowanie podnóżka:

jeżeli jest blokada płyty nożnej, należy zwolnić płytę nożną, pociągając czerwoną plastikową blokadę między płytami nożnymi.

- Podnieść prawą płytę nożną.
- Nieznacznie podnieść podnóżek w przegubie kolanowym.
- Wychylić na zewnątrz – patrz zdjęcie poniżej.
- Podnieść go.



- i** Podczas regulacji kąta podnóżka należy uwzględnić niebezpieczeństwo zgniecenia między ruchomymi częściami.

Regulacja oparcia łydki

Oparcia łydki można regulować na wysokość i głębokość. Oparcia łydki należy regulować na wysokość i głębokość tak, aby uniemożliwiły ześlizgiwanie stóp z płyty nożnej.

Aby wyregulować wysokość, należy poluzować nakrętkę **A** na uchwycie oparcia łydki i przesunąć je do żądanej pozycji przed dokręceniem śruby.

- ⚠** Klucz płaski 10 mm.

Aby wyregulować głębokość podkładki pod łydki, należy poluzować śrubę **B** między oparciem łydki a uchwytem i ustawić ponownie do żądanej pozycji przed dokręceniem śruby.

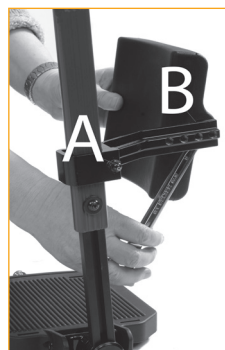

- ⚠** Klucz imbusowy 13 mm.

- i** Nigdy nie stawać na płytach nożnych!

- i** Nigdy nie podnosić wózka inwalidzkiego za podnóżki.

MONTAŻ PODNÓŻKA Z REGULOWANYM KĄTEM GRANDIS:

Podnóżek z regulowanym kątem Grandis jest standardowym podnóżkiem dla Netti III HD.

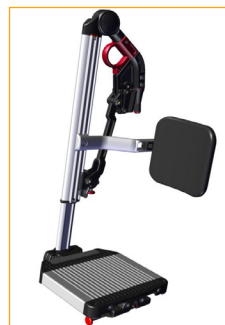

Ma możliwość wychylania i usuwania. Ma regulowaną wysokość i jest dostarczany z oparciem łydki z regulacją głębokości i wysokości. Płyty nożne są mocowane na zawiasach i można je ustawiać pod kątem w stałych pozycjach. W standardzie płyty nożne są dostarczane z blokadą łączącą 2 płyty, która zapewnia, że są mocniejsze i zmniejsza nakłady na konserwację. Jeżeli blokada nie jest potrzebna, śrubę można wyjąć za pomocą klucza imbusowego.

Montaż podnóżka:

- Złożyć płyty nożne do góry.
- Przytrzymać podnóżek na górnym złączu i umieścić go w elemencie wyciąganym pod kątem jak pokazano na poniższym rysunku.
- Przechylić podnóżek do wewnątrz i przesunąć delikatnie w dół, aż znajdzie się w pozycji zablokowanej.



Aby wyregulować kąt podnóżka, wystarczy zwolnić czerwoną dźwignię i podnieść lub opuścić. Podnóżek zatrzyma się w pozycji zablokowania dźwigni.



Regulacja wysokości płyty nożnej:

- Płyty nożne mają bezstopniową regulację wysokości.
- Poluzować śrubę regulacyjną, aby drążki regulacyjne poruszały się swobodnie.
 - Przesunąć płytę nożną na żądaną wysokość, następnie dokręcić śrubę.

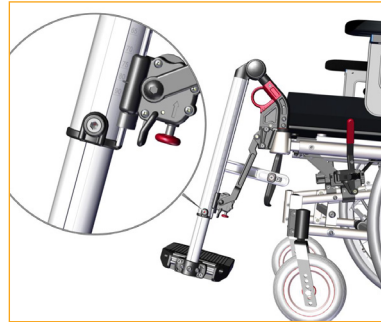

Regulacja kąta płyty nożnej:

- Odkręcić 2 śruby jak pokazano poniżej za pomocą klucza imbusowego 5 mm.
- Wyregulować płytę nożną na żądany kąt i dokręcić śruby.



Regulacja głębokości płyty nożnej:

- Odkręcić całkowicie 2 śruby jak pokazano poniżej za pomocą klucza imbusowego 5 mm.
- Wyciągnąć płytę nożną i poluzować następane 2 śruby, które mogą być widoczne.
- Przesunąć płytę nożną do przodu lub do tyłu na żądaną głębokość przed ponownym dokręceniem wszystkich śrub.

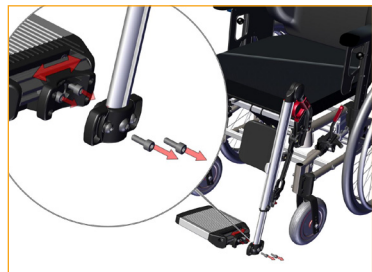

Blokowanie i zwalnianie płyt nożnych:

- Płyty nożne mają blokadę łączącą 2 płyty nożne, która zapewnia, że są one mocniejsze.
- Aby zablokować płyty nożne, należy opuścić prawą płytę nożną na śrubę wystającą z lewej, nastąpi zatrzaśnięcie i blokada.
- Aby zwolnić płytę nożną, należy popchnąć plastikowe pokrętło pod prawą płytą nożną i podnieść prawą płytę nożną.



i Podczas regulacji nie może być obciążenia na płytach nożnych.

i Dla zastosowań na zewnątrz należy zapewnić luz 40-50 mm między płytą nożną a ziemią.

⚠ Nigdy nie stawać na płytach nożnych ze względu na niebezpieczeństwo przewrócenia się do przodu.

i Podczas regulacji kąta podnóżka należy uwzględnić niebezpieczeństwo zgniecenia między ruchomymi częściami.

Zdejmowanie podnóżka:

- Zwolnić płytę nożną, popychając czerwone plastikowe pokrętło pod prawą płytą nożną i podnosząc prawą płytę nożną.
- Pociągnąć czerwony uchwyt obwodowy na górze podnóżka i podnieść podnóżek do góry, jednocześnie obracając nieznacznie na zewnątrz, patrz ilustracja na następnej stronie.



Regulacja oparcia łydki

Oparcie łydki można regulować na wysokość i głębokość. Oparcia łydki należy regulować na wysokość i głębokość tak, aby uniemożliwiły ześlizgiwanie stóp z płyty nożnej.

Aby wyregulować wysokość, należy poluzować śrubę na uchwycie oparcia łydki i przesunąć je do żądanej pozycji przed dokręceniem śruby.

 Klucz imbusowy 5 mm.



Aby wyregulować głębokość podkładki pod łydki, należy poluzować śrubę utrzymującą oparcie łydki i przesunąć do żądanej pozycji przed dokręceniem śruby.

 Klucz imbusowy 5 mm.

 Nigdy nie stawać na płytach nożnych!

 Nigdy nie podnosić wózka inwalidzkiego za podnóżki.

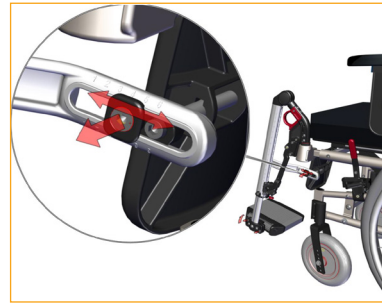

6.15 ZAGŁÓWEK

A – dźwignia regulacji głębokości

B – pokrętło regulacji kąta

C – dźwignia regulacji wysokości

D – wspornik zagłówek.

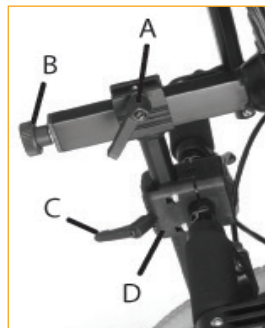

- Włożyć kwadratową nakrętkę w ślad wspornika zagłówek jak pokazano powyżej.



- Włożyć zagłówek we wspornik zagłówek.
- Wysokość i głębokość zagłówek jest ustawiona na wymagane pozycje i ustalona.
- Wspornik zagłówek jest zamocowany przez dokręcenie czterech śrub po dwie po przekątnej, aby wspornik został zamocowany z taką samą siłą rozłożoną na cztery śruby.

Regulacja zagłówek na głębokość:

- Zwolnić dźwignię blokującą na górze drążka pionowego (A).
- Wyregulować zagłówek i zamocować go w wymaganej pozycji.

Regulacja zagłówek na wysokość:

- Zwolnić dźwignię blokującą na adapterze zagłówek (C).
- Wyregulować zagłówek i zamocować go w wymaganej pozycji.

Regulacja kąta zagłówek:

- zwolnić pokrętło regulacyjne z tyłu drążka poziomego (B).
- Wyregulować zagłówek i zamocować go w wymaganej pozycji.

Regulacja krzywizn zagłówek:

- adapter zagłówek można przesuwając w prawą i lewą stronę, zapewniając możliwość wykorzystania w przypadku potrzeb specjalnych dla zagłówek.
- Poluzować cztery śruby przytrzymujące adapter.
- Przesunąć adapter do wymaganej pozycji i zamocować go, dokręcając śruby po przekątnej.



Należy pamiętać o zwolnieniu dźwigni podczas regulacji zagłówek.



Jeżeli stojak zagłówek nie pasuje idealnie do wspornika, to prawdopodobnie wspornik jest zamocowany za ściśle lub nierówno. Po włożeniu zagłówek należy zamocować go prawidłowo przez dokręcenie małej śruby ustalającej w środku na górze wspornika zagłówek przy użyciu klucza imbusowego.



Jeżeli zagłówek wydaje się mieć za małą wysokość, można obrócić go o 180°, zwalniając pokrętło regulacyjne z tyłu drążka poziomego (B).

6.16 UCHWYTY DO PCHANIA

Regulacja uchwytów do pchania:

- Zwolnić dźwignię z boku i podnieść uchwyt całkowicie do góry.
- Obrócić uchwyty do żądanej pozycji.
- Wyregulować wysokość.
- Zablokować uchwyt w żądanej pozycji przez dokręcenie dźwigni.



Sprawdzić, czy śruba bezpieczeństwa jest prawidłowo dokręcona.



Aby zdjąć uchwyty, należy wyjąć również śrubę bezpieczeństwa na spodzie uchwytów.

6.17 REGULACJA HAMULCÓW

- Hamulce mogą być swobodnie regulowane wzdłuż rurki ramy.
- Aby aktywować hamulec, należy nacisnąć uchwyt do przodu.



- Aby zwolnić hamulec, należy pociągnąć uchwyt do tyłu.



- Aby zmienić pozycję hamulca, należy poluzować dwie śruby wewnątrz zacisku hamulca.



- Aby wykonać precyzyjną regulację, należy poluzować górną śrubę wewnątrz hamulców.
- Wyregulować pozycję hamulca i dokręcić śruby.



Klucz imbusowy 5 mm.

- i** Sprawdzić, czy hamulce są prawidłowo wyregulowane, aktywując je i upewniając się, że wózek inwalidzki nie porusza się.
- i** Śruba hamulca zaczepiająca się o oponę po zablokowaniu hamulca, musi zaczepiać się na całej szerokości opony.
- i** Śruba hamulcowa uderzająca w oponę powinna znajdować się w odległości 15 mm od opony po otwarciu hamulca. Pomiar wykonywany z rurką R15 mm przesuniętą przez śrubę hamulcową. Rurka powinna stykać się z oponą po otwarciu hamulca. Zapewnia to siłę roboczą hamulca ok. 60 N.
- i** Hamulce są skonstruowane jak hamulce parkingowe i nie powinny być używane jako hamulce jezdne.
- i** Należy być świadomym potencjalnego niebezpieczeństwa zgniecenia między hamulcem a oponą.

HAMULEC BĘBNOWY

Jeżeli wózek inwalidzki jest wyposażony w obsługiwane ręczne hamulce w piaście, załączają one hamulce bębnowe.



Jeżeli hamulec nie hamuje prawidłowo:

Aby wyregulować linkę z jednej lub z dwóch stron, należy wyregulować śrubę nożną 2-4 obroty. Następnie ponownie sprawdzić hamulce.

Jeżeli linka jest za luźna:

wyregulować śrubę nożną w całości. Dokręcić linki przez poluzowanie zacisku przewodu przed dalszym przeciągnięciem linki. Docisnąć zacisk linki i wyregulować ponownie śrubę nożną.



- ⚡** 1 płaski klucz 10 mm.
- ⚠** Aby zapewnić prawidłowe działanie linki, nigdy nie może być naprężona.

Obsługa i załączanie hamulca

Oś w hamulcu bębnowym jest wyposażona w ręczne hamulce w piaście, umożliwiając regulację prędkości na wzniesieniach oraz podczas jazdy samemu. Znajdują się ona na uchwytach do pchania.

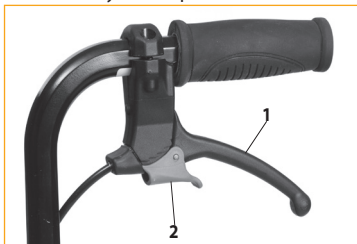

- Aby załączyć hamulce, należy pociągnąć manetki (1) równomiernie i delikatnie w kierunku uchwytu oraz zatrzymać oś.
- Aby aktywować i zablokować hamulec parkingowy (2), należy nacisnąć dźwignię (1) do uchwytu do pchania i zablokować hamulec parkingowy palcem. Upewnić się, że obydwa hamulce parkingowe są zablokowane.
- Hamulec parkingowy zostanie zwolniony po docisnięciu dźwigni (1) do uchwytu do pchania. Jest on zablokowany sprężyną i zostanie ona zwolniona.

- ⚠** Nie pozostawiać użytkownika wózku inwalidzkim bez aktywowanego hamulca parkingowego.

7. KĄT/NACHYLENIE SIEDZISKA I KĄT/ODCHYLENIE OPARCIA

7.1 KĄT SIEDZISKA

Kąt siedziska jest regulowany przy użyciu uchwytu zwalnającego zamontowanego na drążku do pchania.

Jednostkę siedziska można nachylać od -9° do $+16^{\circ}$.



7.2 KĄT OPARCIA

Kąt oparcia jest regulowany przy użyciu uchwytu zwalnającego zamontowanego na drążku do pchania. Kąt może być regulowany od 4° do przodu do 40° do tyłu.

i Aby zapewnić prawidłowe działanie linek, nigdy nie mogą być naprężone.

i Kąt siedziska i oparcia nie może być regulowany bez zabezpieczeń przed przewracaniem.

Każdy uchwyt zwalnający ma jedną z poniższych etykiet:



Nachylenie



Odchylenie

i Ryzyko przewrócenia. Sprawdzić pozycję zabezpieczenia przed przewracaniem.

i Jeżeli zamontowane jest rozszerzenie oparcia wózka, zwiększa się ryzyko przewrócenia. W razie potrzeby należy to poprawić przez cofnięcie głównych kół. Zawsze należy używać zabezpieczeń przed przewracaniem, kiedy funkcje nachylenia i odchylenia są widoczne aktywne.

7.3 SŁOWA KLUCZOWE DOTYCZĄCE NACHYLENIA I ODCHYLENIA STATYCZNYCH KOMFORTOWYCH WÓZKÓW INWALIDZKICH ORAZ TYPOWYCH FUNKCJI DYNAMICZNYCH WÓZKÓW INWALIDZKICH

Nachylenie i odchylenie stanowią podstawę zalet komfortowego wózka inwalidzkiego. Pozwala to na zmianę pozycji siedzenia na wózku inwalidzkim.

Po przeanalizowaniu dowodów klinicznych dotyczących nachylenia i odchylenia stwierdzono, że jest kilka badań lub wytycznych najlepszych praktyk sugerujących, że sekwencja nachylenia i odchylenia jest ważna do zmniejszenia obciążenia i ześlizgiwania się:

Najpierw należy nachylić, a następnie odchylić. Po ustawieniu klienta ponownie w pozycji prostej w sekwencji najpierw należy wykonać odchylenie, a następnie nachylenie. Okaze się, że największe obciążenie zostanie wywołane podczas prostowania z pozycji odchylenia i nachylenia.

7.4 ZMNIEJSZANIE PRAWDOPODOBIENSTWA ZEŚLIZGIWANIA SIĘ, OBCIERANIA I ODLEŻYN:

kąta nachylenia należy używać tylko do uzyskiwania zmian pozycji siedzącej użytkownika. Powszechnie wiadomo, że odchylenia nie należy regulować po ustawieniu kąta oparcia w najlepszej dla użytkownika pozycji siedzącej.

Napięcie mięśni szyi i pleców powinno być jak najmniejsze dla użytkownika, aby uniknąć ześlizgiwania, a zmiana kąta odchylenia z pozycji oryginalnej przerwie i zniszczy prawidłową pozycję ciała oraz spowoduje zwiększenie napięcia mięśni szyi.

Jeżeli funkcja odchylenia jest używana podczas przenoszenia lub w innych sytuacjach, ważne jest, aby kąt nachylenia został ponownie wyregulowany do prawidłowej oryginalnej pozycji, kiedy użytkownik wróci do normalnej pozycji siedzenia. Nieprawidłowe użycie odchylenia powoduje większe prawdopodobieństwo ześlizgnięcia, a to oznacza większe niebezpieczeństwo ocierania (siły poziome i pionowe) oraz odleżyn.

UPEWNIĆ SIĘ, ŻE UŻYTKOWNIK JEST BEZPIECZNY, KIEDY FUNKCJE NACHYLENIA LUB ODCHYLENIA BĘDĄ REGULOWANE:

Funkcje nachylenia i odchylenia wszystkich modeli komfortowych wózków inwalidzkich Netti są „obsługiwane jedną ręką”, w tym modele dynamicznych wózków inwalidzkich. Jest to wielka korzyść dla użytkownika: Opiekun może nawiązać kontakt wzrokowy z użytkownikiem, kiedy ma być użyta funkcja nachylenia lub odchylenia. Opiekun może komunikować się z użytkownikiem przed użyciem funkcji nachylenia lub odchylenia. Użytkownik będzie czuł się bardziej bezpiecznie, kiedy będzie miał świadomość, że funkcja nachylenia lub odchylenia zostanie użyta.

7.5 UŻYWANIE UCHWYTU NACHYLENIA: NACHYLENIE JEDNOSTKI SIEDZISKA

Nacisnąć lewy uchwyt na drążku do pchania i docisnąć drążek do pchania, aby nachylić jednostkę siedziska jedną ręką, mając kontakt wzrokowy z użytkownikiem i położyć drugą rękę na podłokietniku.

Prawidłowy kąt względny między częściami ciała pozostaje ten sam, kiedy jednostka siedziska jest nachylona.

Po puszczeniu uchwytu jednostka siedziska pozostanie w tej pozycji. Aby podnieść jednostkę siedziska, należy nacisnąć uchwyt, cylinder nachylenia pomoże w podniesieniu jednostki siedziska.

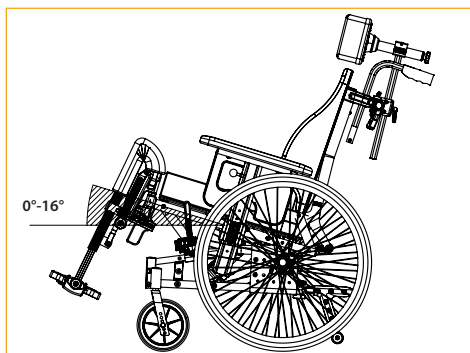

Jednostka siedziska nachylona do tyłu powoduje ostrzejszy kąt siedzenia w odniesieniu do powierzchni i zapobiega ześlizgiwaniu się użytkownika wózka inwalidzkiego.

Jednostka siedziska nachylona do przodu ustawia użytkownika w pozycji, w której wspomagane są czynności, na przykład przy stole lub wstawanie z wózka inwalidzkiego.

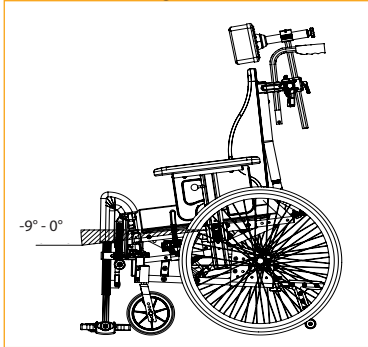

Uchwyt nachylenia i znak nachylenia na drążku do pchania – przedstawiono na poprzedniej stronie.

! Nigdy nie pozostawiać użytkownika samego, jeżeli siedzisko jest nachylone do przodu. Użytkownik może się zsunąć do przodu.

7.6 UŻYWANIE UCHWYTU ODCHYLENIA: ODCHYLENIE OPARCIA WÓZKA

Nacisnąć prawy uchwyt i docisnąć drążek do pchania, aby odchylić oparcie jedną ręką, mając kontakt wzrokowy z użytkownikiem i położyć drugą rękę na podłokietniku. Po puszczeniu uchwytu oparcie wózka pozostanie zatrzymane i zablokowane.

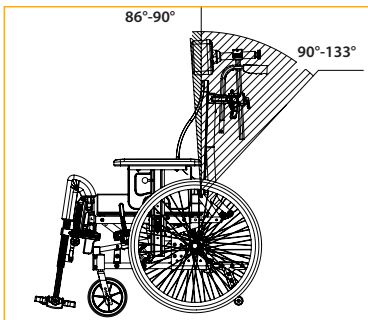

8. TRANSPORT

i W miarę możliwości przewozić do siedzenia samochodu z założonymi pasami bezpieczeństwa pojazdu w przypadku jazdy samochodem. Zabezpieczyć wózek inwalidzki lub przechowywać go w części bagażowej samochodu.

Netti III i Netti III HD przeszły testy zderzeniowe i ma atest na podstawie ISO 7176-19:2008, co oznacza przystosowanie do użycia jako siedzisko w samochodzie.

Opisy w poniższym rozdziale odnoszą się do Netti III i Netti III HD, ale wymieniony zostanie tylko model Netti III.

i Netti III z siedziskiem o szerokości do 500 mm jest zatwierdzony dla użytkowników o maks. wadze 135 kg w przypadku stosowania jako siedzisko w pojeździe.

i Netti III HD z siedziskiem o szerokości do 350-600 mm jest zatwierdzony dla użytkowników o wadze do 160 kg w przypadku stosowania jako siedzisko w pojeździe.

8.1 TRANSPORT W SAMOCHODZIE

Przed użyciem Netti III jako siedziska w samochodzie należy najpierw zdjąć i zabezpieczyć wszystkie części (np. podstawki) oraz akcesoria, które mogą wypaść w razie wypadku, w odpowiednim miejscu w przedziale bagażowym.

Uwaga: w poniższym tekście nazwa „Netti III” odnosi się również do modelu Netti III HD.



i Zawsze należy stosować zatwierdzony system zabezpieczeń pasażera i wózka inwalidzkiego (ISO 10452:2012) do mocowania wózka inwalidzkiego w pojeździe. Netti III pomyślnie przeszedł badania zderzeniowe – z ustawieniem do przodu w zastosowaniu połączonym wózka inwalidzkiego i systemu zabezpieczeń pasażera W120/DIR opracowanego przez UnwinSafety Systems. Więcej informacji: www.Wheelchair-systemy-bezpieczenstwa-dla-pojazdow | BraunAbility Europe

! Uprząż korekcyjna stosowana w wózku inwalidzkim to nie są pasy bezpieczeństwa.

i Należy pamiętać, że szersze wózki inwalidzkie mają większy promień skrętu i mniejsze możliwości manewrowania w pojazdach. Mniejsze wózki inwalidzkie zasadniczo zapewniają łatwiejszy dostęp do pojazdu i manewrowanie w ustawieniu do przodu.

ZABEZPIECZANIE WÓZKA INWALIDZKIEGO

Z przodu: użyć haka lub pasa mocującego.



Naklejki wskazujące
miejsce mocowania pasów
z przodu.

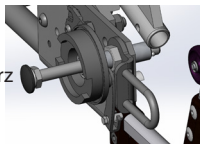

Tył: mocowanie pojazdu

Montaż w 2 otworach na zewnątrz

Mocowanie na kole - zamontuj
po jednym po każdej stronie.

Zaczepek hak
a / karabińczyk w
elementy złączne
samochodowe nawias.

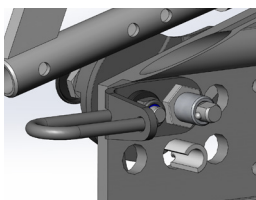

Kąt pasek powinien
wynosić około 45°.

⚠ Nigdy nie mocuj krzesła do niczego
innego niż przeznaczone do tego
uchwyty pojazdu..

ZABEZPIECZANIE UŻYTKOWNIKA

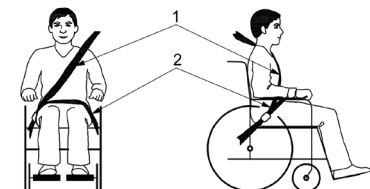

Zawsze stosować pasy zabezpieczające pasażera
w samochodzie z pasami miednicowymi i
naramiennymi dla użytkownika wózka inwalidzkiego.
Stosować zabezpieczenia miednicowe i naramienne,
aby zmniejszyć możliwość uderzenia głową i klatką
piersiową w komponenty pojazdu.
Uprząż korekcyjna stosowana w wózku inwalidzkim to
nie są pasy bezpieczeństwa.

Wartość nominalna zamocowania zabezpieczeń
pasa wózka inwalidzkiego mocowanych do pojazdu
wynosi A = dobra.

i Więcej informacji podano w UM0131: Jako korzystać z
wózka inwalidzkiego jako siedzisko w samochodzie.

i Upewnić się, że:

- 3-punktowe pasy bezpieczeństwa są umieszczone blisko ciała użytkownika (nie w poprzek podłokietników, kół),

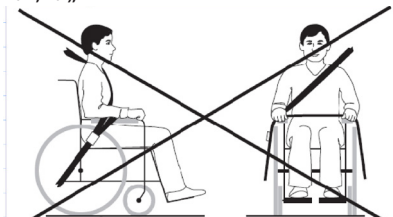

- pasy nie są skręcone,
- sprzączka siedziska i przycisk zwalnający są ustawione w sposób uniemożliwiający stykanie się z komponentami wózka inwalidzkiego w razie zderzenia.
- Pas bezpieczeństwa miednicowy jest ułożony ściśle wokół miednicy lub górnej części ud, pod kątem do siedziska 30–70 stopni, im bardziej stromo tym lepiej.

i Zawsze używać poduszek Netti, kiedy wózek inwalidzki Netti III jest stosowany jako siedzisko w samochodzie.

i Jeżeli użytkownik ma wzrost 1,85 m lub więcej i korzysta z Netti III jako siedzisko w samochodzie, musi być zamontowane rozszerzenie oparcia.

i Jeżeli zagłówek Netti został zamontowany poprawnie, jest bardzo stabilny, ale nie zastępuje konieczności zamontowania zewnętrznego podglówka w samochodzie.

i Netti III przeszedł badania zderzeniowe bez żadnego zestawu napędowego itd. Jeżeli później zamontowany zostanie zestaw napędowy, schodolaz itd., konieczne będzie sprawdzenie, czy urządzenie wspomagające napęd przeszło badanie zdarzeniowe i zostało zatwierdzone dla wózków inwalidzkich stosowanych jako siedzisko w samochodzie. Jeżeli nie, należy je zdemontować, jeżeli wózek inwalidzki jest stosowany jako siedzisko w samochodzie.

⚠ Nigdy nie używać wózka inwalidzkiego jako siedziska w samochodach, jeżeli uczestniczył w wypadku ze zderzeniem przed sprawdzeniem i zatwierdzeniem przez przedstawiciela producenta.

⚠ Nigdy nie wprowadzać modyfikacji ani nie wymieniać elementów w punktach zabezpieczających wózka inwalidzkiego lub częściach bądź komponentach strukturalnych i ramy bez konsultacji z producentem.

8.2 SKŁADANIE NA CZAS TRANSPORTU

Jeżeli wózek inwalidzki nie jest zajęty, należy go złożyć zgodnie z poniższym opisem. Włożyć wózek inwalidzki w bagażnik samochodowy lub na tylne siedzenie. Po ułożeniu na tylnym siedzeniu zabezpieczyć ramę pasami bezpieczeństwa.

- Zdjąć zagłówki (rozdz. 6.15).
- Obrócić zabezpieczenia przed przewracaniem w górę (rozdz. 6.10).
- Dosunąć uchwyty do pchania (rozdz. 6.16).
- Zdjąć podłokietniki (rozdz. 6.11).
- Zdjąć podnóżki (rozdz. 6.14).
- Zdjąć poduszkę oparcia (rozdz. 6.12)
- Zdjąć oparcie i złożyć je (rozdz. 6.7)
- Zdjąć koło główne (rozdz. 6.2).
- Zdjąć kółka przednie (rozdz. 6.4).

8.3 TRANSPORT W SAMOLOCIE

Wózek inwalidzki Netti III i Netti III HD można transportować w samolocie bez ograniczeń. Wózki inwalidzkie Netti III są wyposażone w 2 lub 3 sprężyny gazowe (HD). Nie są jednak klasyfikowane jako towary niebezpieczne. W przeciwieństwie do ogólnych instrukcji transportu towarów niebezpiecznych UN3164, IATA-DGR (przepis specjalny A114) stanowi, że towary zawierające gaz są traktowane jako działające jako amortyzatory (w tym urządzenia pochłaniające energię lub sprężyny pneumatyczne) i NIE podlegają instrukcjom transportu, tzn. są zwolnione z następujących wymogów:

- a) każdy artykuł ma objętość gazu nieprzekraczającą 1,6 l i ciśnienie ładowania nieprzekraczające 250 barów, gdzie iloczyn pojemności wyrażonej w litrach i ciśnieniu ładowania wyrażone w barach nie przekraczając 80.
- b) Każdy artykuł ma minimalne ciśnienie rozrywające 4 razy większe niż ciśnienie ładowania przy +20 stopniach Celsjusza dla produktów nieprzekraczających objętości gazu 0,5 l.
- c) Każdy artykuł jest wykonany z materiału, który nie ulega rozpadowi.
- d) Każdy artykuł został wyprodukowany zgodnie ze standardem jakości zatwierdzonym przez właściwy organ krajowy.
- e) Potwierdzono i wykazano, że artykuł rozprężenia ciśnienie za pomocą rozpadającej się w ogniu uszczelki lub innego urządzenia zwalnającego ciśnienie, w taki sposób, że nie ulega rozpadowi ani nie wybuchą.

8.4 PODRÓŻOWANIE TRANSPORTEM PUBLICZNYM

Wózek inwalidzki należy umieścić w specjalnie przeznaczonym do tego miejscu. Wózek inwalidzki powinien być ustawiony przeciwnie do kierunku jazdy. Tył wózka inwalidzkiego musi być ustawiony przy nieruchomych przedmiotach, takich jak rząd siedzeń lub przegroda. Upewnić się, że użytkownik może łatwo sięgnąć do wszystkich poręczy lub uchwytów. Użyć pasów i uprząży w wózku do utrzymania użytkownika. Używać pasów bezpieczeństwa, jeżeli są, to zabezpieczenia użytkownika w pojeździe.



Netti III z siedziskiem o szerokości 500 mm i więcej przekracza maks. szerokość 700 mm podaną w PRM-TSI i ma wpływ na możliwość transportu pociągiem oraz innym środkami transportu publicznego.



DROGI EWAKUACYJNE:
Netti III z siedziskiem o szerokości 500 mm i więcej ma ogólną szerokość przekraczającą 700 mm i może powodować trudności w przejeździe przez drogi ewakuacyjne.



Należy pamiętać, że szersze wózki inwalidzkie mają szerszy promień skrętu i mniejsze możliwości manewrowania w pojazdach. Mniejsze wózki inwalidzkie zasadniczo zapewniają łatwiejszy dostęp do pojazdu i manewrowanie w ustawieniu do przodu.

9. MANEWROWANIE

9.1 TECHNIKI OGÓLNE

Ciężar i równowaga wózka wpływa na możliwość manewrowania wózka inwalidzkiego. Ciężar, rozmiar i pozycja siedzenia użytkownika to również czynniki wpływu. Pozycja kół również dodatkowo wpływa na jakość skuteczność jazdy. Im większy ciężar będzie oddziaływał na główne koła, tym łatwiejsze manewrowanie. Jeżeli na przednie kółka działa będzie duży ciężar, trudno będzie manewrować wózkiem.

- i** **Zbliżanie się do stopni:**
do stopni należy zawsze zbliżyć się powoli, zapobiegając uderzeniu kółek przednich w stopień z siłą. Użytkownik może wypaść z wózka pod wpływem siły. Kółka przednie mogą pęknąć.
- i** **Jazda po stopniach do przodu / jazda po chodnikach:**
zachować ostrożność i nie zjeżdżać po stopniach wyższych niż 30 mm. Podnóżki mogą jako pierwsze uderzyć w podłoże. W związku z tym można utracić kontrolę i może dojść do złamania podnóżków.
- i** **Opiekun:**
jeżeli użytkownik zostanie sam w wózku inwalidzkim, zawsze należy zablokować hamulce i upewnić się, że zabezpieczenia przed przewracaniem są obrócone w dół.
- i** **Parkowanie:**
zwiększyć podparcie wózka inwalidzkiego od dołu przesuwając wózek około 100 mm do tyłu i powodując obrócenie kółek przednich do przodu.
- i** **Jazda po miękkim, nierównym lub śliskim podłożu:** może utrudnić bezpieczne MANEWROWANIE, ponieważ kółka tracą trakcję i trudno jest sterować wózkiem inwalidzkim.

9.2 TECHNIKI JEŹDZENIA – PODJAZD NA STOPIEŃ –



Opiekunowie, wjazd po stopniach do przodu:

- Sprawdzić czy zabezpieczenie przed przewracaniem jest obrócone do góry
- Obrócić wózek inwalidzki do tyłu.
- Podnieść uchwyty do pchania, przesuując wózek na stopień.

i **Obrócić zabezpieczenie przed przewracaniem do dołu.**

Użytkownicy, wjazd po stopniach do tyłu:

Ta technika jest przydatna tylko w przypadku bardzo niskich stopni. Zależy to również od luzu między płytami nożnymi a podłożem.

- Sprawdzić czy zabezpieczenie przed przewracaniem jest obrócone do góry.
- Podjechać wózkiem do tyłu do stopnia.
- Dobrze chwycić za obręcze napędowe i przesunąć ciało do przodu podczas popychania.

i **Obrócić zabezpieczenie przed przewracaniem do dołu.**

Opiekunowie, wjazd po stopniach do tyłu:

- Sprawdzić czy zabezpieczenie przed przewracaniem jest obrócone do góry
- Przesunąć wózek do tyłu do stopnia
- Obrócić wózek inwalidzki do tyłu, unieść przednie kółka delikatnie w powietrze.
- Przesunąć wózek inwalidzki w górę po stopniu i przejechać do tyłu na odpowiednią odległość, aby opuścić przednie kółka na stopień.

i **Obrócić zabezpieczenie przed przewracaniem do dołu.**

9.3 TECHNIKI JEŹDZENIA – ZJAZD ZE STOPNIA –

Opiekunowie, zjazd do stopniach do przodu:

- Sprawdzić czy zabezpieczenie przed przewracaniem jest obrócone do góry
- Obrócić wózek inwalidzki do tyłu, unieść przednie kółka delikatnie w powietrze.
- Zjechać ostrożnie po stopniu i obrócić wózek inwalidzki do przodu, ustawiając kółka przednie ponownie na ziemi.

i **Obrócić zabezpieczenie przed przewracaniem do dołu.**

Użytkownicy, zjazd po stopniach do tyłu:

ta technika jest przeznaczona tylko dla bardzo doświadczonych użytkowników. Tej techniki nie należy stosować, jeżeli wysokość stopnia przekracza 100 mm.

- Sprawdzić czy zabezpieczenie przed przewracaniem jest obrócone do góry.
- Podjechać wózkiem inwalidzkim tyłem do stopnia.
- Ostrożnie zjechać o jeden stopień do tyłu, przesuając ciało do przodu, aby utrzymać równowagę wózka.

i **W ten sposób zwiększa się ryzyko przechylenia do tyłu.**

i **Obrócić zabezpieczenie przed przewracaniem do dołu.**

Opiekunowie, zjazd do stopniach do tyłu:

- Sprawdzić czy zabezpieczenie przed przewracaniem jest obrócone do góry.
- Podjechać wózkiem inwalidzkim tyłem do stopnia.
- Zjechać ostrożnie ze stopnia i cofnąć wózek inwalidzki za główne koło, aż przednie kółka zjadą ze stopnia.
- Ustawić kółka przednie na ziemi.

i **Obrócić zabezpieczenie przed przewracaniem do dołu.**

9.4 TECHNIKI JEŹDZENIA – RAMPA –

Ważna porada dla jazdy w dół i w górę, unikając niebezpieczeństwa przewrócenia.

i **Unikać skręcania wózkiem inwalidzkim na środku rampy.**

i **Zawsze jechać jak najbardziej prosto.**

i **Lepiej jest poprosić o pomoc niż ryzykować.**

Jazda w górę zbocza:

przesunąć górną część ciała do przodu, aby zachować równowagę wózka.

Jazda w dół zbocza:

przesunąć górną część ciała do tyłu, aby zachować równowagę wózka.

Kontrolować prędkość wózka przez ścisnięcie obręczy napędowych. Nie używać hamulców.



9.5 TECHNIKI JEŹDZENIA – WJAZD PO SCHODACH –

 Zawsze należy poprosić o pomoc.

 Nigdy nie korzystać z ruchomych schodów, nawet z pomocą opiekuna.

Z pomocą, do tyłu:

- Sprawdzić czy zabezpieczenie przed przewracaniem jest obrócone do góry oraz czy uchwyty do pchania są prawidłowo zamocowane.
- Podjechać wózkiem inwalidzkim tyłem do pierwszego stopnia schodów.
- Obrócić wózek inwalidzki do tyłu na głównych kołach.
- Przesunąć wózek inwalidzki powoli w górę schodów, po jednym stopniu, zachowując równowagę na głównym kole.
- Po dojechaniu do góry schodów należy przesunąć wózek inwalidzki do dołu tak, aby przednie kółka znalazły się bezpiecznie na podłożu.

 Jeżeli jest dwóch opiekunów, jedna osoba może pomóc w podniesieniu przodu ramy. Punkty podnoszenia na ramie są oznaczone tym znakiem:



 opiekunowie powinni używać siły nóg podczas przenoszenia wózka i unikać nadmiernego obciążenia pleców.

 Nie podnosić wózka inwalidzkiego, trzymając za podnóżki, podłokietniki lub zagłówki.

 Obrócić zabezpieczenie przed przewracaniem do dołu.

9.6 TECHNIKI JEŹDZENIA – ZJAZD PO SCHODACH –

 Nigdy nie korzystać z ruchomych schodów, nawet z pomocą opiekuna.

Z pomocą, do przodu:

- Sprawdzić czy zabezpieczenie przed przewracaniem jest obrócone do góry oraz czy uchwyty do pchania są prawidłowo zamocowane.
- Podjechać wózkiem inwalidzkim do przodu do pierwszego stopnia schodów.
- Obrócić wózek inwalidzki do tyłu na głównych kołach.
- Dobrze chwycić za uchwyty do pchania i zachować równowagę głównego koła, przejeżdżając po jednym stopniu.
- Po dojechaniu do dołu schodów należy przesunąć przednie kółka bezpiecznie na podłożu.

 Jeżeli jest dwóch opiekunów, jedna osoba może pomóc w podniesieniu przodu ramy. Punkty podnoszenia na ramie są oznaczone tym znakiem:



 Nie podnosić wózka inwalidzkiego, trzymając za podnóżki, podłokietniki lub zagłówki.

 Obrócić zabezpieczenie przed przewracaniem do dołu.

9.7 PRZEMIESZCZANIE

Techniki przemieszczania do/z wózka inwalidzkiego powinny być dobrze stosowane przez uczestniczące osoby. Tutaj przekazujemy kilka ważnych porad dotyczących przygotowania wózka:



KORZYSTANIE Z PODNOŚNIKA:

Przed przemieszczeniem wózka:

- Przechylić wózek do tyłu.
- Zdjąć zagłówek.
- Zdjąć podnóżki.
- Delikatnie odchylić oparcie.
- Wymienić komponenty po zakończeniu przemieszczania.



Z opiekunem lub bez – chodniki.

Przed przemieszczeniem:

- wózek inwalidzki należy ustawić jak najbliżej miejsca docelowego przemieszczenia.
- Przesunąć wózek inwalidzki do tyłu 50-100 mm, aby obrócić przednie kółka do przodu.
- Zablokować hamulce.
- Zdjąć podnóżek i podłokietnik po z boku układu przemieszczania.

Z opiekunem lub bez – do przodu.

Przed przemieszczeniem:

- wózek inwalidzki należy ustawić jak najbliżej miejsca docelowego przemieszczenia.
- Przesunąć wózek inwalidzki do tyłu 50-100 mm, aby obrócić przednie kółka do przodu.
- Zablokować hamulce i nachylić wózek do przodu.



Nigdy nie stawać na płytach nożnych, ze względu na niebezpieczeństwo przewrócenia się wózka do przodu.

9.8 PUNKT RÓWNOWAGI

Dobrze wyważony wózek inwalidzki jest łatwy do kierowania i nie ma tendencji do przechylenia się do tyłu. Z duże obciążenie na przednie kółka powoduje trudności w kierowaniu. W razie potrzeby należy wyregulować punkt równowagi przez zmianę pozycji głównego koła w jego uchwycie.

- Przesunąć piastę głównego koła i główne koło (patrz rozdział 6.6).
- Wyregulować hamulce. (patrz rozdział 6.17).



2 klucze płaskie 24 mm.



Klucz imbusowy 5 mm.

Kiedy koła główne zostaną przesunięte do przodu, będzie łatwiej manewrować wózkiem inwalidzkim, ale większa się ryzyko odchylenia do tyłu.



Punkt równowagi można również zmienić przez regulację głębokości siedziska, kąta siedziska i/lub kąta oparcia.



Zawsze stosować zabezpieczenia przed przewracaniem.



Sprawdzić, czy koło główne i szybkie zwolnienie są prawidłowo zablokowane (patrz rozdział 6.2).

9.9 PODNOSZENIE WÓZKA INWALIDZKIEGO

- Rozłożony wózek inwalidzki powinny podnosić 2 osoby, trzymając go za ramą i tylko pchając za drążek. Wózek jest oznaczony symbolem w miejscu podnoszenia.



Nigdy nie podnosić wózka inwalidzkiego za podnóżki, podłokietniki lub zagłówki. Mogą się one odłączyć i doprowadzić do upadku oraz uszkodzenia wózka inwalidzkiego.



Nigdy nie podnosić wózka inwalidzkiego, kiedy jest na nim użytkownik.

9.10 OBRE CZ NAPĘDOWA

Wózki inwalidzkie Netti są dostarczane w standardzie z aluminiowymi obręczami napędowymi. Materiał i odległość od głównego koła wpływa na możliwości chwytania przez użytkownika.

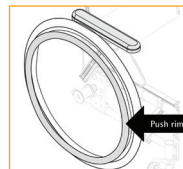

Skontaktować się z dystrybutorem, aby uzyskać informacje na temat obręczy napędowych pasujących do wózka.



Alternatywne obręcze napędowe mogą zapewniać lepszą przyczepność, ale może się zwiększać tarcie. W przypadku zatrzymywania wózka rękami zwiększa się ryzyko oparzeń rąk.



Niebezpieczeństwo zgniecenia i pochwylenia palców może wystąpić podczas przejeżdżania przez wąskie przejazdy oraz jeżeli palce dostaną się między szprychy. Aby uniknąć takiego ryzyka, zalecamy akcesoria w postaci osłon szprych.



W razie potrzeby/konieczności wymiany obręczy napędowych lub zwiększenia/zmniejszenia odległości między obręczami napędowymi a kołem, należy skontaktować się z dystrybutorem.

10. KONSERWACJA

10.1 INSTRUKCJE KONSERWACJI

i Użytkownik wózka inwalidzkiego (oraz opiekunowie i rodzina) jest odpowiedzialny za codzienną konserwację wózka. Czyścić go regularnie. Wykonywać konserwację, aby zapewnić bezpieczeństwo oraz długie niezawodne działanie oraz higieniczny wygląd.

| Częstotliwość | Co tydzień | Co miesiąc |
|---|------------|------------|
| Sprawdzić usterki/ uszkodzenia, np. części pęknięte/brakujące | X | |
| Mycie wózka inwalidzkiego | | X |
| Pranie poduszek | | X |
| Sprawdzić działanie zabezpieczenia przed przewracaniem | | X |
| Sprawdzić regulację hamulca | | X |
| Sprawdzić zużycie opon | | X |
| Olejenie łożysk olejem rowerowym | | x |
| Smarować pionowe profile podnóżków wazeliną | X | |

10.2 CZYSZCZENIE I MYCIE

1. Zdjąć poduszki przed rozpoczęciem mycia wózka inwalidzkiego.
2. Wyczyścić ramę wodą i ściereczką.
3. Zalecamy używania delikatnego mydła.
4. Umyć dobrze wózek inwalidzki przy użyciu czystej wody, aby usunąć mydło.
5. Użyć spirytusu metylowego do usunięcia całego pozostałego brudu.
6. Wyczyścić poduszki i pokrywy zgodnie z instrukcjami nadrukowanymi na poduszkach.

PROCEDURY CZYSZCZENIA PODUSZEK NETTI

| | |
|-----------------------------|--|
| RDZEŃ | |
| Pranie | Pranie ręczne 40°C |
| Dezynfekcja | Virkon S |
| | Autoklaw 105°C |
| Suszenie | Wyciskanie |
| | Pozostawić do wyschnięcia na powietrzu na boku |
| POKROWIEC ZEWNĘTRZNY | |
| Pranie | Pranie w pralce 60°C |
| Suszenie | Suszenie w suszarce maks. 85°C |

DEZYNFEKCJA WÓZKA INWALIDZKIEGO

Zdjąć poduszki.

Patrz oddzielna instrukcja mycia powyżej:

Dezynfekcja przez wycieranie: użyć miękkiej ściereczki nawilżonej wodą utlenioną lub alkoholem technicznym (izopropanolem) i wytrzeć do czysta cały wózek.

Zalecana woda utleniona:

NU-CIDEX „Johnsen and Johnsen”.

i Sprawdzać / regulować śruby i nakrętki w regularnych okresach.

i Piasek i woda morska (sól używana do posypywania zimą) może spowodować uszkodzenia łożysk kółek przednich i kół głównych. Po użyciu dokładnie wyczyścić wózek inwalidzki.

* Ogólna zasada polega na używaniu oleju na ruchomych częściach i wszystkich łożyskach. Alu Rehab zaleca stosowanie zwykłego oleju do rowerów.

10.3 PRZECHOWYWANIE DŁUGOOKRESOWE

Jeżeli wózek inwalidzki będzie przechowywany przez dłuższy czas (ponad 4 miesiące), nie są potrzebne specjalne działania. Zalecamy wyczyszczenie wózka przed rozpoczęciem przechowywania. Przed ponownym użyciem należy wykonać powyższe instrukcje konserwacji.

CZĘŚCI ZAMIENNE

Wózki Netti są zbudowane z modułów. Alu Rehab ma zapasy wszystkich części i może je dostarczyć z krótkim terminem zamówienia. Niezbędne instrukcje montażu będą dołączane do części. Części, które może wymieniać użytkownik, są podane w katalogu części zamiennych, który można pobrać na stronie www.my-netti.com.

Te części można w razie potrzeby wyjąć i przesłać do producenta/dystrybutora na żądanie.



Części należące do konstrukcji ramy wózka inwalidzkiego muszą być wymieniane przez producenta lub upoważniony serwis.



Jeżeli wystąpią usterki lub uszkodzenia, należy skontaktować się z dystrybutorem.



Oryginalną farbę do naprawy zarysowań można zamówić w Alu Rehab.

11. ROZWIĄZYWANIE PROBLEMÓW

| Objaw | Powód/działanie | Odniesienie w instrukcji |
|--|---|---------------------------|
| Wózek inwalidzki porusza się po skosie | <ul style="list-style-type: none"> Kąt obudowy łożyska nie może wynosić 90°. Sprawdzić czy kółka przednie są zamocowane na tej samej wysokości. Piasty głównego koła mogą być zamontowane nieprawidłowo. Jeden z hamulców musi działać zbyt silnie. Użytkownik siedzi bardzo po skosie w wózku Użytkownik może być cięższy z jednej strony niż z drugiej. | 6.4 6.3 6.6 6.17 |
| Są trudności z manewrowaniem wózkiem inwalidzkim | <ul style="list-style-type: none"> Piasty głównego koła mogą być zamontowane nieprawidłowo. Wyczyścić przednie kółka i widelce z brudu. Za duża waga na przednich kółkach (wyregulować punkt równowagi przez cofnięcie głównych kół). | 6.6 |
| Są trudności ze skręcaniem wózkiem inwalidzkim | <ul style="list-style-type: none"> Sprawdzić, czy przednie kółka nie są zamocowane za mocno. Wyregulować kąt obudowy łożyska. Za duża waga na przednich kółkach, wyregulować punkt równowagi. | 6.4 6.5 |
| Kółka przednie chybocą się | <ul style="list-style-type: none"> Kółka przednie nie są zamocowane prawidłowo. Sprawdzić czy widelce przednie są zamocowane na tej samej wysokości. Kąt obudowy łożyska nie może wynosić 90°. Za duża waga na przednich kółkach, wyregulować punkt równowagi. | 6.4 6.4 6.3 6.5 |
| Trudno jest zdjąć i założyć główne koła | <ul style="list-style-type: none"> Wyczyścić i nasmarować mechanizm szybkiego zwolnienia. Wyregulować długość tulei piasty. | 6.6 |
| Hamulce nie działają prawidłowo | <ul style="list-style-type: none"> Sprawdzić koła i odległość od hamulców. Wyregulować hamulec. | 6.17 |
| Wózek inwalidzki „kołysze się” | <ul style="list-style-type: none"> Sprawdzić ogólnie śruby i punkty regulacji. | |

 Skontaktować się ze sprzedawcą, aby uzyskać informacje na temat autoryzowanych punktów serwisowych, w których można uzyskać pomoc, jeżeli rozwiązanie nie zostanie uzyskane w ten sposób.

 Jeżeli potrzebne są części zamienne, należy skontaktować się z dystrybutorem.

 Podczas wprowadzania zmian wpływających na konstrukcję ramy, należy skontaktować się z dystrybutorem/producentem celem potwierdzenia.

12. TESTY I GWARANCJA

12.1 BADANIA

Wózki Netti III i Netti III HD zostały przebadane i uzyskały potwierdzenie do użycia w pomieszczeniach i na zewnątrz.

Wózki mają znak Netti.

MAKSYMALNA WAGA UŻYTKOWNIKA:

135 kg dla Netti III
z siedziskiem o szerokości 350-500 mm

160 kg dla Netti III HD
z siedziskiem o szerokości
500-600 mm.

Badanie wykonane przez
Niemieckie akredytowane laboratorium badawcze wg
DIN EN 12183

Netti III i Netti III HD przeszły testy zderzeniowe w
RISE (Szwedzki Instytut Badawczy) i TÜV Rheinland
zgodnie z ISO 7176-19.

Oba uzyskały atest do użycia jako
siedzisko w pojeździe.

MAKSYMALNA WAGA UŻYTKOWNIKA PODCZAS KORZYSTANIA JAKO SIEDZISKO W SAMOCHODZIE:

135 kg dla Netti III
z siedziskiem o szerokości
350-500 mm

160 kg dla Netti III HD
z siedziskiem o szerokości 500-600 mm.

System siedzenia Netti został przebadany pod kątem
odporności ogniowej zgodnie z: EN 1021-2.

12.2 GWARANCJA

Alu Rehab udziela 5-letniej gwarancji na wszystkie komponenty ramy oraz na zespół rurki krzyżowej. Obowiązuje 2-letnia gwarancja na wszystkie inne komponenty ze znakiem Netti z wyjątkiem akumulatorów. Na akumulatory udzielana jest 6-miesięczna gwarancja.

 Alu Rehab nie odpowiada za żadne uszkodzenia spowodowane niewłaściwą lub nieprofesjonalną instalacją i/lub naprawami, zaniedbaniami, zużyciem, modyfikacjami zespołów wózka inwalidzkiego lub instrukcjami niezatwierdzonymi przez Alu Rehab bądź używaniem części zamiennych dostarczonych lub wyprodukowanych przez strony trzecie. W takich przypadkach gwarancja zostanie unieważniona.

 Ta gwarancja obowiązuje tylko wtedy, gdy użytkownik używa, konserwuje i obsługuje wózki inwalidzkie zgodnie z opisem w instrukcji obsługi.

12.3 ROSZCZENIE

Jeżeli produkt ulegnie usterce w okresie gwarancji z powodu wadliwej konstrukcji lub produkcji, można wnieść roszczenie gwarancyjne.

- Roszczenia należy składać od razu po wykryciu usterki i nie później niż 2 tygodnie po stwierdzeniu usterki.
- Roszczenia należy kierować do sprzedawcy wózka inwalidzkiego. Należy pamiętać, że dokumentację sprzedażową należy wypełnić i podpisać prawidłowo z podaniem numeru seryjnego oraz ewentualnie numeru NeC w celu udokumentowania godziny i miejsca zakupu wózka inwalidzkiego.
- Sprzedawca i Alu Rehab zadecydują, czy usterka jest objęta tą gwarancją. Podmiot wnoszący roszczenie zostanie poinformowany o decyzji w najszybszym możliwym terminie.
- Jeżeli roszczenie zostanie uznane, sprzedawca i przedstawiciel Alu Rehab zadecydują, czy produkt zostanie naprawiony, wymieniony lub czy klient będzie uprawniony do zniżki.
- Jeżeli roszczenie gwarancyjne nie zostanie uznane, po dokładnym sprawdzeniu usterki (usterka z powodu niewłaściwego użycia i/lub braku wymaganej konserwacji), użytkownik może dowolnie zdecydować, czy chce naprawić (jeżeli jest to możliwe) produkt na swój koszt, czy też chce zakupić nowy produkt.

 **Normalne zużycie, nieprawidłowe użytkowanie lub niewłaściwa obsługa nie stanowi podstawy roszczeń.**



12.4 PRZYSTOSOWANIE NIESTANDARDOWE / INDYWIDUALNE NETTI

Przystosowania niestandardowe/indywidualne Netti są zdefiniowane jako regulacje nieuwzględnione w tej instrukcji. Indywidualne przystosowania wprowadzone przez Alu Rehab są oznaczone unikalnym numerem NeC w celu identyfikacji.

Wózki inwalidzkie specjalnie regulowane/przystosowywane dla klienta nie mogą mieć znaku CE wydanego przez Alu Rehab A.S Norway. Jeżeli regulacje są wykonywane przez dystrybutorów innych niż Alu Rehabs, gwarancja wydana przez Alu Rehab A.S Norway nie będzie obowiązywać.

W razie niepewności co do specjalnych elementów montażowych i przystosowań, należy skontaktować się z Alu Rehab A.S.



W przypadku innych potrzeb niż obejmuje nasz standardowy asortyment wózków inwalidzkich, należy skontaktować się z działem obsługi klienta, aby ewentualnie uzyskać specjalne regulacje lub niestandardowe rozwiązania Netti.

12.5 ŁĄCZENIE Z INNYMI PRODUKTAMI

Łączenie produktów Netti i innych niewyprodukowanych przez Alu Rehab A.S: ogólnie w tych przypadkach znak CE wszystkich uwzględnionych produktów nie będzie obowiązywał.

Jednak Alu Rehab A.S zawarła porozumienia łączone z niektórymi producentami w sprawach połączeń. W związku z tymi połączeniami znak CE i gwarancja nie obowiązują.



Abby uzyskać więcej informacji, należy

skontaktować się z dystrybutorem lub bezpośrednio z Alu Rehab A.S Norway.

ODPOWIEDZIALNOŚĆ ZA PRODUKT

Netti III i Netti III HD w różnych konfiguracjach sprzętowych Netti przeszły badania i ocenę ryzyka wykonywaną przez Alu Rehab.

Nie wolno wprowadzać żadnych modyfikacji ani zmian punktów bezpieczeństwa wózka inwalidzkiego bądź części strukturalnych i ramy bez konsultacji z producentem wózka inwalidzkiego Alu Rehab. Zmiany lub modyfikacje komponentów dostawców zewnętrznych do Netti III wymagają oceny ryzyka i zatwierdzenia odpowiedzialności za produkt i bezpieczeństwo w zakresie użytkowania wózka inwalidzkiego przez producenta wprowadzającego zmiany lub modyfikacje.

12.6 SERWIS I NAPRAWA

Informacje o serwisie i usługach serwisowych w swojej okolicy można uzyskać po skontaktowaniu się z lokalnym dystrybutorem.



Unikalny numer identyfikacyjny/seryjny jest podany na drążku poprzecznych na ramie koła z lewej strony wózka.



Katalog części zamiennych dla wózka inwalidzkiego można uzyskać od lokalnego dystrybutora lub pobrać ze strony www.my-netti.com



Instrukcję modernizacji wózka inwalidzkiego można uzyskać od lokalnego dystrybutora lub pobrać ze strony www.my-netti.com



Informacje o wskazówkach bezpieczeństwa dla produktu oraz wycofaniach produktu dostępne są na stronie www.my-netti.com



Instrukcję recyklingu wózka inwalidzkiego można uzyskać od lokalnego dystrybutora lub pobrać ze strony www.my-netti.com

13. WYMIARY I CIĘŻAR

| Rozmiar* | Głębokość siedziska standardowego** | Wysokość oparcia *** (przedłużacz) | Szerokość całkowita | Waga |
|----------|-------------------------------------|------------------------------------|---------------------|---------|
| 350 mm | 400–500 mm | 500 (600) mm | 580 mm | 31,0 kg |
| 380 mm | 400–500 mm | 500 (600) mm | 610 mm | 31,6 kg |
| 400 mm | 400–500 mm | 500 (600) mm | 630 mm | 32,0 kg |
| 430 mm | 400–500 mm | 500 (600) mm | 660 mm | 32,6 kg |
| 450 mm | 400–500 mm | 500 (600) mm | 680 mm | 33,0 kg |
| 500 mm | 400–500 mm | 500 (600) mm | 730 mm | 34,0 kg |
| 550 mm | 400–500 mm | 500 (600) mm | 780 mm | 36,5 kg |
| 600 mm | 400–500 mm | 500 (600) mm | 830 mm | 39,0 kg |

* Wymiar od zewnętrznej krawędzi do zewnętrznej krawędzi rurek ramy.
Odległość między ochraniaczami odzieży: 25 mm.

** Wymiary od dolnej krawędzi płyty siedziska do zawiasu oparcia – bez poduszki.
W przypadku prawidłowo umieszczonej poduszki oparcia UNO należy odjąć od tego wymiaru ok. 30 mm.

*** Wymiar od płyty siedziska do górnej części oparcia.



Ciężar obejmuje główne koła, kółka przednie, podnóżki i podłokietniki.
Poduszki nie są uwzględnione.



Zalecane ciśnienie w oponach pneumatycznych: 40–45 PSI.



Maks. ciężar użytkownika dla Netti III z siedziskiem o szerokości do 500 mm 135 kg.
W przypadku zastosowania jako siedzisko w samochodzie: Maks. waga użytkownika 135 kg.

Maks. waga użytkownika dla Netti III z siedziskiem o szerokości 350-600 mm 160 kg.
W przypadku zastosowania jako siedzisko w samochodzie: Maks. waga użytkownika 160 kg.



Podczas montażu akcesoriów i dodatkowego wyposażenia ich ciężar należy odjąć od maks. wagi użytkownika.





Bagaż załadowany na wózek inwalidzki nie może przekraczać 10 kg. Bagażu nie wolno umieszczać w sposób ograniczający stabilność wózka.

| | |
|--------------|--|
| Dystrybutor: | |
| Numer ramy: | |
| Data: | |
| Pieczęć: | |



Producent:

 Alu Rehab AS
Bedriftsvegen 23
N-4353 Klepp Stasjon
Norway

 post.klepp@meyragroup.com
T: +47 51 78 62 20
my-netti.com

Dystrybutor

Alu Rehab ApS
Kløftehøj 8
DK-8680 Ry
Dänemark

netti@meyragroup.com
T: +45 87 88 73 00
my-netti.com

Dystrybutor w PL

mdh Sp. zo.o.
Maratonska 104
94-007 Łódź
Polska

mdh.biuro@meyragroup.com
T: +48 42 674 83 84
mdh.pl mdhnetti.pl
