

# User manual

MANUEL D'UTILISATION  
GEBRUIKSAANWIJZING  
GEBRAUCHSANWEISUNG  
MANUALE DI ISTRUZIONI  
MANUAL DE INSTRUCCIONES  
INSTRUKCJA OBSŁUGI  
NÁVOD K OBSLUZE

## Navix SU





# Spis treści

<b>Wstęp</b>	<b>4</b>
<b>1. Twój produkt</b>	<b>6</b>
1.1. Opcje	7
<b>2. Przed użyciem</b>	<b>7</b>
2.1. Przewidziane zastosowanie	7
2.2. Ogólne instrukcje bezpieczeństwa	8
2.3. Symbole na wózku inwalidzkim	9
2.4. Transport	10
2.5. Pierwsze użycie i przechowywanie	12
<b>3. Używanie wózka inwalidzkiego</b>	<b>12</b>
3.1. Pierwsza jazda	13
3.2. Jazda na powietrzu	14
3.3. Konsola kierownicza	16
3.4. Hamulec i dźwignia wolnego koła	17
3.5. Wsiąść na/ zsiąść z wózka inwalidzkiego.	18
3.6. Regulacje elementów mających wpływ na wygodę użytkownika	19
3.7. Funkcja stania / pionizacji	23
3.8. Stan akumulatora i ładowanie	25
<b>4. Konserwacja</b>	<b>27</b>
4.1. Czas konserwacji	27
4.2. Instrukcje konserwacji	28
4.3. Rozwiązywanie problemów	29
4.4. Oczekiwany okres użytkowania	30
4.5. Ponowne użycie	31
4.6. Zakończenie użytkowania	31
4.7. Gwarancja	31
<b>5. Parametry techniczne</b>	<b>31</b>

# Wstęp

Gratulacje! Jesteś teraz właścicielem wózka inwalidzkiego Vermeiren!

Wózek zbudował zespół złożony z wykwalifikowanych i zaangażowanych pracowników. Zaprojektowano go i wyprodukowano zgodnie z wysokimi standardami jakości, jakich przestrzega Vermeiren.

Dziękujemy za zaufanie firmie Vermeiren i jej produktom. Niniejsza instrukcja pomoże właścicielowi w eksploatacji wózka inwalidzkiego i korzystaniu z jego opcji. Prosimy o uważne przeczytanie instrukcji obsługi. Pozwoli ona na zapoznanie się z działaniem, możliwościami i ograniczeniami wózka.

W razie pytań, na które odpowiedzi nie ma w instrukcji, prosimy o kontakt z Państwem wyspecjalizowanym sprzedawcą. Sprzedawca chętnie służy pomocą.

## Ważna uwaga

Aby zapewnić bezpieczeństwo i wydłużyć okres użytkowania produktu, prosimy o dbanie o niego oraz regularne dokonywanie przeglądów i serwisowanie.





Instrukcja obejmuje najnowsze rozwiązania zastosowane w produkcji. Firma Vermeiren ma prawo do wprowadzania zmian w produktach tego typu bez obowiązku adaptowania lub wymiany podobnych, poprzednio dostarczonych produktów.

Ilustracje produktu zamieszczone w instrukcji są wyłącznie poglądowe. Szczegóły prezentowanego produktu mogą się różnić od rzeczywistego produktu posiadanego przez użytkownika.

## Dostępne informacje

W naszej witrynie internetowej <http://www.vermeiren.com/> zawsze znajduje się najnowsza wersja odpowiednich informacji. Prosimy regularnie odwiedzać witrynę, ponieważ możemy w niej zamieszczać zaktualizowane informacje.

Osoby z zaburzeniami wzroku mogą pobrać elektroniczną wersję niniejszej instrukcji i odsłuchać ją przy użyciu oprogramowania zamieniającego tekst na mowę.

	Instrukcja obsługi Dla użytkownika i wyspecjalizowanego sprzedawcy
	Instrukcja użytkownika konsoli kierowniczej i ładowarki akumulatora. Dla użytkownika i wyspecjalizowanego sprzedawcy
	Instrukcje instalacji Dla wyspecjalizowanego sprzedawcy
	Podręcznik serwisowy do wózków inwalidzkich Dla wyspecjalizowanego sprzedawcy
	Deklaracja zgodności WE

PL

# 1. Twój produkt



1. Oparcie
2. Podłokietniki
3. Poduszka podłokietnika
4. Konsola kierownicza
5. Siedzisko
6. Pas bezpieczeństwa
7. Pas piersiowy
8. Podnóżek
9. Płyty podnóżków
10. Koła napędzane (koła przednie)
11. Koła kierujące (koła tylne)
12. Zabezpieczenie kolanowe
13. Kółka antywywrotne
14. Silniki napędowe
15. Komora akumulatora

16. Zabezpieczenie przed przewróceniem

17. Tabliczka znamionowa

## 1.1. Opcje

Informacji w tej kwestii udzieli wyspecjalizowany sprzedawca. Sprzedawca chętnie służy pomocą.

# 2. Przed użyciem

PL

## 2.1. Przewidziane zastosowanie

W niniejszej sekcji przedstawiono krótki opis przewidzianego zastosowania Państwa produktu. W pozostałych sekcjach instrukcje zostały opatrzone istotnymi ostrzeżeniami. W ten sposób chcemy zwrócić uwagę użytkowników na możliwość nieprawidłowej eksploatacji pojazdu.

- Ten produkt jest wyrobem medycznym.
- Wskazania i przeciwwskazania: Ten wózek inwalidzki może być obsługiwany przez użytkownika siedzącego na wózku inwalidzkim lub może być popychany przez asystenta. Wózek inwalidzki został zaprojektowany i wyprodukowany jako pomoc w transporcie dla użytkowników cierpiących na porażenie, utratę kończyn lub deformację / wady kończyn, niewydolność serca, ... **NIE WOLNO** używać wózka inwalidzkiego bez pomocy asystenta, jeśli użytkownik cierpi na zaburzenia fizyczne lub psychiczne, które mogłyby narazić użytkownika lub inne osoby na niebezpieczeństwo podczas jazdy na wózku. Z tego powodu należy najpierw skonsultować się z lekarzem i upewnić się, że specjalistyczny dystrybutor został poinformowany odnośnie jego porady.
- Niniejszy wózek inwalidzki jest przeznaczony do użytku w pomieszczeniach i na zewnątrz.
- Niniejszy wózek inwalidzki jest zaprojektowany i produkowany do transportu wyłącznie jednej (**1**) osoby ważącej maksymalnie 130kg. Nie jest przeznaczony do transportu towarów, przedmiotów ani innego wykorzystania niż wcześniej opisane.
- Używać wyłącznie akcesoriów i części zapasowych zatwierdzonych przez Vermeiren.
- Należy się zapoznać ze wszystkimi danymi technicznymi i ograniczeniami wózka inwalidzkiego, które wskazano w rozdziale 5..

- Gwarancja na produkt jest udzielona przy założeniu normalnego użytkowania i konserwacji, opisanych w niniejszej instrukcji. Uszkodzenie produktu spowodowane nieprawidłową eksploatacją lub brakiem konserwacji spowoduje unieważnienie gwarancji.

## 2.2. Ogólne instrukcje bezpieczeństwa

### UWAGA

#### Ryzyko obrażeń i/lub uszkodzeń

- Należy przeczytać zalecenia podane w niniejszej instrukcji i postępować zgodnie z nimi. Niestosowanie się do tych zaleceń może spowodować uraz lub uszkodzenie wózka inwalidzkiego.

Podczas użytkowania należy pamiętać o ostrzeżeniach ogólnych:

- Nie używać wózka, jeśli użytkownik jest pod wpływem alkoholu, leków i innych substancji, które mogą mieć wpływ na zdolność jazdy.
- Należy pamiętać, że niektóre części wózka mogą stać się bardzo gorące lub zimne ze względu na temperaturę otoczenia, promieniowanie słoneczne, urządzenia grzewcze itp. lub rozgrzać się od silnika podczas jazdy. Dotykając ich, należy zachować ostrożność. Gdy jest zimno, należy nosić odzież ochronną. Po jeździe poczekać, aż wózek/silnik ostygnie.
- Przed włączeniem wózka zwrócić uwagę na sytuację/otoczenie użytkownika. Przed ruszeniem dobrać prędkość do warunków jazdy. Zalecamy, aby w pomieszczeniach jeździć z najniższą prędkością. W przypadku jazdy na zewnątrz można dostosować prędkość do takiej, przy której kierowca czuje się wygodnie i bezpiecznie.
- NALEŻY ZAWSZE pamiętać, że wózek może się nagle zatrzymać, gdy rozładuje się akumulator lub zadziała zabezpieczenie chroniące wózek przed dalszymi uszkodzeniami. Należy też sprawdzić możliwe przyczyny opisane w § 4.3. Należy zapinać pas bezpieczeństwa, aby zapobiegać obrażeniom.
- Wózek został przetestowany pod kątem kompatybilności elektromagnetycznej. Zgodność z normą została potwierdzona, patrz rozdział 5. Niemniej jednak, źródła pól elektromagnetycznych, takie jak telefony komórkowe, agregaty prądowórcze i źródła energii wielkiej mocy mogą zakłócić działanie mechanizmów jezdnych wózka. Z drugiej strony, układy elektroniczne wózka mogą zakłócić działanie innych urządzeń elektronicznych, takich jak systemy alarmowe w sklepach lub drzwi automatyczne. Dlatego

zalecamy, aby regularnie kontrolować wózek pod kątem uszkodzeń i zużycia, ponieważ mogą one powodować większe zakłócenia (patrz też rozdział 4.).

- Należy jeździć tylko po płaskich powierzchniach, na których oba koła napędowe dotykają podłoża, a styk wózka z podłożem umożliwia bezpieczną jazdę i obsługę.
- Bez konsultacji z producentem wózka nie wolno w żaden sposób modyfikować ani wymieniać punktów bezpieczeństwa wózka, części i elementów konstrukcyjnych i ramy.
- Zwracać uwagę, aby ręce, ubrania, pasy, klamry ani biżuteria nie zostały podczas eksploatacji pochwycone przez koła ani inne ruchome części.

Korzystając z wózka inwalidzkiego musisz być świadomym, że w zależności od użytych ustawień może on kolidować z niektórymi systemami antykradzieżowymi. Może to spowodować uruchomienie alarmu w sklepie.

PL

Każdy poważny incydent [MDR (UE) 2017/745 §2 (65)], który miał miejsce w związku z urządzeniem, powinien zostać zgłoszony wytwórcy oraz właściwemu organowi państwa członkowskiego, w którym użytkownik i/lub pacjent ma siedzibę.

### 2.3. Symbole na wózku inwalidzkim

	Maksymalna masa użytkownika w kg
	Maksymalne bezpieczne nachylenie terenu w ° (stopniach)
	Wyłącznie do użytku w pomieszczeniach (dotyczy ładowarki akumulatora)
	Prędkość maksymalna
	Oznaczenie typu
	Numer artykułu
	Numer seryjny

	Wyrób medyczne
	Producent
	Data produkcji
	Deklaracja zgodności
	Uwaga: ważna informacja
	Zaleca się przeczytanie instrukcji
	Ryzyko prądu
	Może być używany jako siedzenie w pojeździe silnikowym; oznaczenie do punktów zaczepienia
	Dotyczy wyłącznie urządzeń elektrycznych: Klasa zabezpieczeń II
	Dotyczy wyłącznie urządzeń elektrycznych: Nie wyrzucać części razem z odpadami domowymi! Przekaż do odpowiedniego recyklingu.

## 2.4. Transport

### UWAGA

#### Ryzyko uszkodzenia

- Należy zabezpieczyć wózek inwalidzki przed uszkodzeniami podczas transportu.

#### 2.4.1. Przesuwanie na bok

Użyj konsoli kierowniczej, aby przejechać wózkiem w odpowiednie miejsce.

W przeciwnym razie przestawić wózek w tryb wolnego koła (patrz **§3.4.**) i przepchnąć go za pomocą rączki do pchania.

### 2.4.2. Transport drogą lotniczą

Wózek jest wyposażony w szczelne akumulatory typu AGM. Dlatego jest możliwe transportowanie wózka (w całości) drogą lotniczą. Przed zarezerwowaniem lotu należy się skonsultować z linią lotniczą, aby zasięgnąć informacji na temat właściwych procedur postępowania. Przed przekazaniem wózka personelowi portu lotniczego należy odłączyć akumulator od wózka, patrz Instrukcja instalacji.

PL

### 2.4.3. Transport w pojeździe jako bagaż

#### **⚠ OSTRZEŻENIE**

#### **Ryzyko obrażeń i uszkodzeń**

- Nie UŻYWAĆ wózka inwalidzkiego jako siedziska w pojeździe, patrz symbol obok.



- NIGDY nie używaj jednego pasa bezpieczeństwa do zabezpieczenia pasażera i wózka inwalidzkiego.
  - Upewnij się, że podczas transportu dźwignia wolnego koła jest w położeniu zahamowanym, patrz **§ 3.4.**
1. Przy użyciu konsoli kierowniczej ustawić wózek w stabilnym położeniu, patrz **§ 3.5.3.**
  2. Zdemontować wszystkie zamontowane akcesoria, takie jak tace i sprzęt do wspomagania oddychania. Umieścić je w bezpiecznym miejscu.
  3. Przy użyciu rampy wprowadzić wózek do przedziału bagażowego w pojeździe:
    - Ustaw prędkość wózka na najniższe możliwe ustawienie.
    - Operując joystickiem wjedź wózkiem prosto po rampie do pojazdu. Idź obok wózka, ale NIE idź po rampie razem z wózkiem.
    - Wyłącz konsolę operatora.
  4. Przymocować mocno ramę wózka inwalidzkiego do pojazdu za pomocą systemu pasów mocujących (patrz Rys. 1).
  5. Załączyć tryb jazdy wózka (włączyć hamulce postojowe) i sprawdzić, czy konsola kierownicza jest wyłączona.



Rysunek 1

## 2.5. Pierwsze użycie i przechowywanie

### **⚠ UWAGA**

#### **Ryzyko uszkodzenia akumulatora**

- Nie dopuszczaj do całkowitego rozładowania się akumulatora.
- Nie przerywaj cyklu ładowania. Ładowarkę odłącz dopiero, gdy akumulator będzie w pełni naładowany.
- Wózek inwalidzki powinien być przechowywany w suchym środowisku, aby zapobiec tworzeniu się na nim pleśni i uszkodzeniu tapicerki, patrz też rozdział 5..

Przed rozpoczęciem użytkowania wózka inwalidzkiego upewnij się, że akumulator jest w pełni naładowany. Skonsultuj się ze sprzedawcą, który poinformuje, czy akumulator został już naładowany. Aby naładować, wykonać instrukcję ładowania w **§3.8.**

## 3. Używanie wózka inwalidzkiego

### **⚠ OSTRZEŻENIE**

#### **Ryzyko obrażeń**

- Zacząć od przeczytania poprzednich rozdziałów i zaznajomienia się z przewidzianym zastosowaniem. **NIE** używać wózka inwalidzkiego, dopóki wszystkie instrukcje nie zostaną przeczytane i zrozumiane.
- Należy też przeczytać instrukcje konsoli kierowniczej i instrukcję obsługi ładowarki!

- W razie wątpliwości i pytań prosimy o kontakt z lokalnym wyspecjalizowanym sprzedawcą, opiekunem lub doradcą technicznym, który udzieli pomocy.

## 3.1. Pierwsza jazda

### UWAGA

#### Ryzyko obrażeń i uszkodzeń

- Zawsze pamiętać o zasięgu wychylenia podnóżka i konsoli kierowniczej, aby nie potrącić i poranić ludzi ani nie uszkodzić innych obiektów.
  - Przed rozpoczęciem jazdy zawsze odłączyć ładowarkę od wózka.
- i** Użytkownik powinien się upewnić, że potrafi obsługiwać wózek, zanim zacznie jeździć w zatłoczonych i potencjalnie niebezpiecznych miejscach. Należy najpierw poćwiczyć na szerokiej otwartej przestrzeni, gdzie jest mało osób postronnych.
- i** Należy sprawdzić, jaki wpływ na zachowanie się wózka ma przesunięcie środka ciężkości, np. na podjazdach i zjazdach, na podłożach nachylonych w bok i podczas pokonywania przeszkód. Należy zadbać o pomoc asystenta.
- i** Podczas używania powierzchnia konsoli lekko się nagrzewa.
- i** Podczas jazdy do tyłu prędkość jest mniejsza niż przy jeździe do przodu.
1. Upewnij się, że
    - wózek stoi na płaskiej powierzchni;
    - akumulator jest całkowicie naładowany, patrz **§ 3.8.**;
    - silnik jest sprzęgnięty, patrz **§ 3.4.**;
    - opony są prawidłowo napompowane (jeśli dotyczy), patrz **§ 4.2.1.**;
    - wózek jest wyregulowany odpowiednio do potrzeb użytkownika i zapewnia mu wygodę, patrz **§ 3.6.**;
    - użytkownik siedzi w prawidłowej pozycji, patrz **§ 3.5.2.**
  2. Wykonać czynności zamieszczone w instrukcji konsoli kierowniczej.
  3. Włączyć wózek.
  4. Obrócić regulator prędkości do najwolniejszego ustawienia.
  5. Przećwiczyć jazdę i wyregulować elementy wózka.
  6. Gdy użytkownik poczuje się pewniej, może powtórzyć próby jazdy z wyższą prędkością.

7. Teraz można spróbować skręcać, jadąc do przodu i do tyłu. Powtórzyć kilka razy.
8. Po zakończeniu jazdy upewnić się, że wózek stoi stabilnie.
9. Wyłączyć wózek.

## 3.2. Jazda na powietrzu

### OSTRZEŻENIE

#### Ryzyko wypadku — Dostosować sposób prowadzenia i prędkość.

- Uwzględnić lokalne przepisy ruchu drogowego; w każdym kraju mogą być różne. Dotyczy to jazdy po chodnikach, drogach gruntowych i utwardzonych.
- Nie jeździć po drogach, na których jest duże natężenie ruchu.
- Uwzględnić warunki pogodowe. Unikać jazdy w warunkach wilgotności, upału, śniegu, gołoledzi, temperatur poniżej zera; patrz parametry techniczne w rozdziale 5..
- Wózek jest wprawdzie wyposażony w światła, ale mimo ich włączenia nie nadaje się do jazdy po drogach publicznych w warunkach słabej widoczności (ciemność, mgła, zmrok). Użytkownik powinien się upewnić, że jest dobrze widoczny, także w świetle dziennym. Powinien nosić odblaskową odzież i/lub we własnym zakresie zainstalować światła z przodu i z tyłu wózka.
- Zwracać uwagę na innych użytkowników dróg, dla których wózek może być przeszkodą. Szczególną uwagę należy zwracać podczas skrętów i cofania. Jeśli użytkownik nie ma doświadczenia w jeździe do tyłu, powinien przed rozpoczęciem jazdy poćwiczyć na otwartej przestrzeni. Sygnalizować zamiar skrętu przed skręceniem.
- W wąskich przejazdach jechać prosto, aby wózek się nie zablokował.
- Pamiętać o drodze hamowania. Należy być świadomym, że droga hamowania zależy od prędkości, nawierzchni, pogody, nachylenia terenu i masy użytkownika.

### 3.2.1. Pokonywanie zboczy, krawężników, przeszkód i podjazdów

#### UWAGA

#### Ryzyko obrażeń

- Należy zapinać pas bezpieczeństwa, aby bezpiecznie siedzieć na wózku.
- Uważać, jeśli droga jest piaszczysta, ma nawierzchnię z miękkiego gruntu, są w niej dziury lub szczeliny. Wszystko to może spowodować ugrzęźnięcie kół i/lub zmniejszenie trójki kół napędowych.
- NIE przejeżdżać po stromych nachyleniach, przeszkodach, stopniach lub krawężnikach większych, niż określono w § 5..

- Krawężniki należy zawsze pokonywać od przodu.
- Gdy wózek znajduje się na zboczu, nie przestawiać go w tryb wolnego koła. Wózek może zacząć jechać, powodując obrażenia ciała użytkownika i osób postronnych.
- Nie używać wózka na schodach zwykłych i ruchomych.
- Używaj wyłącznie ramp zaakceptowanych przez Vermeiren. Nie przekraczaj ich maksymalnego obciążenia.
- Aby bezpiecznie pokonywać przeszkody i zbocza, ustawić siedzisko wózka możliwie pionowo.

**i** W przypadku zatrzymania się na zboczu, hamulec załączy się automatycznie, aby zapobiec jeździe wózka do przodu lub do tyłu.

PL

## **⚠ UWAGA**

### **Ryzyko uszkodzenia**

- Wózek elektryczny należy zawsze parkować na poziomych płaskich powierzchniach, w miejscach, które są łatwo dostępne.
  - Jeśli jest to konieczne, lekko się rozpędzić przed najechaniem na wzniesienie, przeszkodę, krawężnik lub rampę. Unikać sytuacji, w której użytkownik lub wózek spotyka się z silnym odbiciem.
  - Upewnij się, że wózek nie jest wychylony tak, aby dotykał podłoża lub rampy.
  - Należy pamiętać, że droga hamowania na zboczach może być znacznie dłuższa niż na równym podłożu.
1. Rozpocząć jazdę zgodnie z instrukcjami w **§ 3.1.**, krok 1.
  2. Aby wjeżdżać i zjeżdżać wózkiem po schodach/stopniach, używać sprzętu do podnoszenia lub podjazdu. Jeśli nie są dostępne, wózek mogą podnieść ręcznie co najmniej dwie osoby, trzymające mocno ramę wózka obiema rękami. Nie chwycić wózka za oparcie, podpórki pod stopy, podłokietniki ani koła.
  3. Pokonywanie przeszkód i nachylonych odcinków:
    - Ustawić wózek w najbardziej stabilnym położeniu, patrz **§ 3.5.3.**
    - Jechać możliwie najwolniej, aby pokonać przeszkodę lub nachylony odcinek.

## 3.3. Konsola kierownicza

### UWAGA

#### Ryzyko obrażeń i uszkodzeń

- Uwaga: stabilność wózka jest mniejsza, gdy wózek zostanie przestawiony z pozycji siedzenia prosto do pozycji nachylonej.
- Upewnić się, że wokół wózka jest wystarczająco dużo miejsca na regulację oparcia i siedziska.

**i** Obsługa konsoli kierowniczej jest opisana w osobnej instrukcji użytkownika, dołączonej do wózka wraz z dostawą. Jeśli brak jest instrukcji, natychmiast skontaktować się z wyspecjalizowanym sprzedawcą.

Ustawić joystick w położeniu neutralnym (środkowym) przed naciśnięciem przycisku wł./wyl. W przeciwnym razie układy elektroniczne zostaną zablokowane. Aby anulować tę blokadę, wyłączyć konsolę kierowniczą i włączyć ją jeszcze raz.

#### 3.3.1. Zabezpieczenia techniczne

Konsola kierownicza umożliwia sterowanie wszystkimi elementami napędowymi i silnikami służącymi do regulacji położenia ciała. Ruchami wózka sterują układy elektroniczne, aby zwiększyć bezpieczeństwo użytkownika i zapobiec uszkodzeniu wózka. Może to spowodować blokadę, zmniejszenie prędkości lub całkowite zatrzymanie. Aby uzyskać więcej informacji, należy przeczytać instrukcję użytkownika.

Wózek jest wyposażony w system automatycznego wyłączania zasilania, aby zapobiec przypadkowemu rozładowaniu się akumulatora. System automatycznie wyłącza konsolę kierowniczą, gdy przez pewien czas nie jest używana. W takim przypadku wystarczy ponownie włączyć konsolę.

## 3.4. Hamulec i dźwignia wolnego koła

### UWAGA

#### Ryzyko obrażeń i uszkodzeń

- Dźwignię wolnego koła można przestawiać tylko, gdy wózek jest WYŁĄCZONY. Dźwignię wolnego koła powinien obsługiwać asystent. NIGDY nie obsługiwać dźwigni w pozycji siedzącej.
- Nie używać trybu wolnego koła na zboczach i nachylonych odcinkach, patrz symbol na silniku:



PL

- i** PRZED WŁĄCZENIEM wózka upewnić się, że dźwignia wolnego koła jest w pozycji hamowania. Hamulce elektromagnetyczne NIE działają, gdy wózek jest w trybie wolnego koła. Jest to wskazane na konsoli kierowniczej. Jazda jest wówczas niemożliwa.



Wózek jest wyposażony w hamulce elektromagnetyczne. Działanie hamulców zależy od położenia dźwigni wolnego koła **(1)**.

Hamulce elektromagnetyczne działają automatycznie wyłącznie wtedy, gdy dźwignia wolnego koła **(1)** jest w pozycji hamowania. W takiej sytuacji hamulce zaczynają hamować, gdy:

- wózek jest WYŁĄCZONY;
- wózek jest WŁĄCZONY, a joystick jest puszczone.

Puszczenie joysticka powoduje, że wózek łagodnie się zatrzymuje i aktywuje hamulce.

### 3.4.1. Obsługa dźwigni wolnego koła

	Obrócić dźwignię na neutralny symbol, aby przestawić wózek w tryb wolnego koła. Silnik jest teraz rozłączony. Wózek można przestawić ręcznie.
	Przesunąć dźwignię na symbol napędu, aby podłączyć silnik do układu przeniesienia napędu. Należy to zrobić przed uruchomieniem wózka.
	

## 3.5. Wsiąść na/zsiąść z wózka inwalidzkiego.

### UWAGA

#### Ryzyko obrażeń i uszkodzeń

- Jeśli nie można przeprowadzić transferu w bezpieczny sposób, należy poprosić kogoś o pomoc.
- Nie wolno stawać na płytach podnóżka.

#### 3.5.1. Przesiadanie się

1. Ustaw wózek jak najbliżej krzesła, kanapy bądź łóżka, na które chcesz wsiąść.
2. Załączyć hamulce, obracając dźwignię wolnego koła do położenia hamowania, patrz § 3.4.
3. Za pomocą konsoli kierowniczej ustawić oparcie i siedzisko w położeniu siedzącym, patrz podręcznik użytkownika konsoli.
4. Należy odchylić płyty podnóżka w górę, aby uniknąć stawania na nich.
5. W razie konieczności odchylić do tyłu/w górę jeden z podłokietników, aby zrobić miejsce, patrz § 3.6.3.
6. Przenieść się do / z wózka inwalidzkiego używając siły ramion lub korzystając z pomocy pomocnika (pomocników) lub urządzenia do podnoszenia.

### 3.5.2. Siadanie na wózku inwalidzkim

1. Siedź na siedzisku tak, aby dolna część pleców opierała się o oparcie.
2. Obrócić podpórki pod stopy w dół i postawić na nich stopy.
3. Jeśli dotyczy, obrócić podłokietniki w dół.
4. Upewnij się, że uda są położone poziomo, a stopy spoczywają wygodnie. Ustawić w razie potrzeby.
5. Upewnij się, że ramiona są zgięte i spoczywają wygodnie na poduszkach podłokietników. Ustawić w razie potrzeby.

### 3.5.3. Dopasowywanie do stabilnej pozycji

Dla celów transportu i pokonywania przeszkód wózek należy wyregulować tak, aby uzyskać jego maksymalną stabilność:

- Siedzisko w położeniu poziomym
- Oparcie pionowo
- Podłokietniki w położeniu dolnym
- Podpórka pod stopy złożona w górę lub ustawiona wyżej, aby nie zawadziła o przeszkodę.
- Konsola kierownicza pochylona do środka.

## 3.6. Regulacje elementów mających wpływ na wygodę użytkownika

### UWAGA

#### Ryzyko obrażeń i uszkodzeń

- Następujące regulacje elementów mających wpływ na wygodę użytkownika może przeprowadzać asystent lub pomocnik. Wszystkie inne regulacje wykonuje nasz wyspecjalizowany sprzedawca, postępując zgodnie z instrukcją instalacji, patrz wstęp.
- Upewnij się, że podczas regulacji palce, ubrania, klamry itp. nie zostaną pochwycone i nie zakleszczą się między częściami.

### 3.6.1. Pas bezpieczeństwa

Zapnij pas bezpieczeństwa, zatrzaskując klamrę w uchwycie. W razie potrzeby wyreguluj długość pasów.

Aby otworzyć pas bezpieczeństwa, naciśnij czerwony przycisk.

### 3.6.2. Konsola kierownicza

Konsola kierownicza jest wyposażona w system obrotowy. Można ją obracać w poziomie w lewo i w prawo.

Chwycić podporę **(2)** pod konsolą kierowniczą i przesunąć ją w lewo/w prawo dożądanego położenia.



### 3.6.3. Podłokietniki

#### 3.6.3.1. Pozycja:

Podłokietniki można odchylić do tyłu (w górę), aby ułatwić przesiadanie się na siedzisko/z siedziska.

1. Popchnąć dźwignię **(3)** zacisku zębatego **(4)** powoli w dół. Podłokietnik (w położeniu dolnym) się odblokuje.
2. Obrócić podłokietnik w górę/do tyłu, do położenia końcowego.
3. Pociągnąć dźwignię **(3)** w górę, aby zamknąć zacisk zębaty. Podłokietnik zablokuje się w końcowym położeniu.

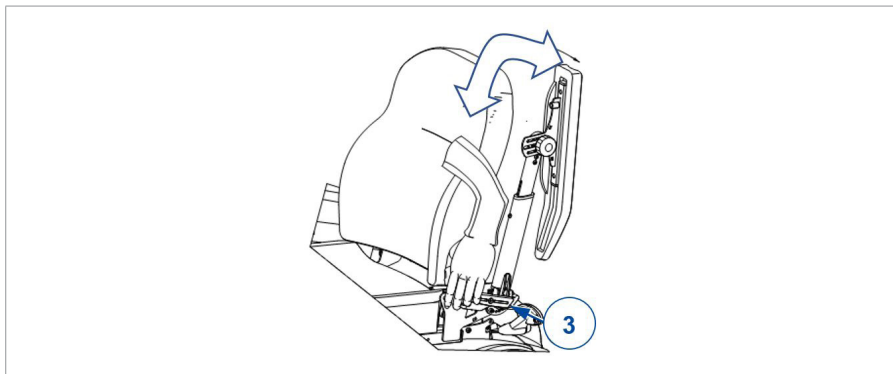

### 3.6.3.2. Kąt:

Tej samej procedury używa się w celu zmiany kąta podłokietnika:

1. Powtórzyć poprzedni krok 1.
2. Następnie, trzymając podłokietnik w żądanym położeniu, zablokować go dźwignią **(3)**.
3. Powtórzyć z drugim podłokietnikiem.
4. Sprawdzić, czy podłokietniki są ustawione pod tym samym kątem.
5. Sprawdzić, czy oba podłokietniki są mocno zamocowane.

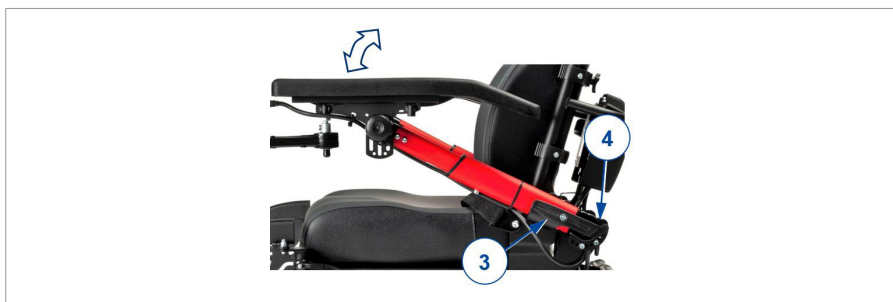

### 3.6.4. Poduszka podłokietnika

Wysokość poduszek podłokietnika **(5)** można wyregulować (bezstopniowo). Można też ustawić ich kąt nachylenia (w krokach co  $7,5^\circ$ ):

1. Obrócić pokrętkę blokującą **(6)** o kilka obrotów w lewo. Aby ustawić kąt, obrócić je co najmniej o cztery obroty.
2. Lekko pociągnąć/popchnąć poduszkę podłokietnika, aby ustawić ją na wybranej wysokości.
3. Trzymać poduszkę podłokietnika pod żądanym kątem.
4. Obrócić ręką pokrętkę blokującą w prawo aż do oporu.
5. Powtórzyć z drugą poduszką podłokietnika.
6. Sprawdzić, czy obie poduszki podłokietnika są mocno zamocowane.



### 3.6.5. Pas piersiowy

#### **UWAGA**

#### **Ryzyko obrażeń**

- Nałóż pas piersiowy w taki sposób, aby tułów był dociśnięty do oparcia. Zapobiegnie to przypadkowym ruchom tułowia.
- PASEM piersiowym nie można zabezpieczać ramion użytkownika.
- Ponieważ pas piersiowy może utrudnić oddychanie, jego użycie należy uzgodnić z pacjentem.

W celu zapewnienia bezpieczeństwa podczas korzystania z funkcji pionizacji/stania w górnej ramie oparcia zamontowano pas piersiowy. Nałóż łączniki pasa piersiowego jeden na drugi i mocno dociśnij. System rzepów zabezpiecza pas piersiowy.

### 3.6.6. Wysokość oparcia

Aby wyregulować wysokość oparcia (bezstopniowo, zakres 110 mm):

1. Poluzuj 4 pokręta gwiazdkowe (20).
2. Przesuń oparcie w górę/dół, aż do uzyskania żądanej pozycji.
3. Dokręć pokręta. Upewnij się, że oparcie jest prawidłowo założone.

Opcjonalne peloty boczne nie są kompatybilne z dolnym położeniem oparcia.



PL

## 3.7. Funkcja stania / pionizacji

### **⚠ OSTRZEŻENIE**

#### Ryzyko obrażeń

- Z funkcji stania/pionizacji należy korzystać zawsze pod nadzorem drugiej osoby.
- Funkcja prostowania/stania nie może być wykorzystywana dopóki pas na piersi oraz osłona kolan nie zostaną odpowiednio zabezpieczone. Odpowiedzialność producenta w przypadku korzystania z funkcji stania/pionizacji bez pasa piersiowego i zabezpieczeń kolanowych jest wyłączona.
- Z funkcji stania/pionizacji można korzystać tylko wtedy, gdy wózek stoi na równej powierzchni wszystkimi 4 kołami (w czasie użytkowania funkcji pionizacji/stania używane są jeszcze dwa kółka wspomagające).
- Zwróć uwagę, by żadne przedmioty, osoby lub części ciała nie dostały się w strefę roboczą funkcji pionizacji.
- Zwróć uwagę, by okablowanie układu sterowania nie zostało wciągnięte podczas korzystania z funkcji pionizacji, gdyż mogłoby to prowadzić do uszkodzeń produktu.

- Tryb jazdy jest dozwolony tylko w pozycji do siedzenia. Tryb jazdy jest zabroniony, gdy ustawiona jest funkcja stania/pionizacji. Zredukowany tryb jazdy przy aktywowanej funkcji stania/pionizacji można wykorzystywać jedynie podczas korekt pozycji.
- Dopiero gdy wózek zostanie przywrócony do pozycji siedzącej, rozepnij pas piersiowy i zabezpieczenie kolanowe.

Wózek inwalidzki z funkcją wstawania został zaprogramowany z pewnymi dodatkowymi ograniczeniami, aby zapewnić Ci bezpieczeństwo:

- Jazda z pełną prędkością możliwa jest tylko gdy podnóżki ustawione są w pozycji powyżej 6°. Aby zapobiec uszkodzeniu podnóżków i kół pomocniczych, prędkość jest automatycznie obniżana gdy podnóżek ustawiony jest pod niższym kątem.
- Regulacja pozycji stojącej/wyprostowanej jest możliwa jedynie gdy podnóżki/oparcie są ustawione w standardowej pozycji siedzącej. W przypadku przekrzywienia oparcia lub podniesienia podnóżków siedzenie może być podniesione do uzyskania kąta 180 pomiędzy nogami/oparciem aby zapobiec urazom.
- Nie jest możliwe podniesienie podnóżka gdy siedzenie jest podniesione (w przygotowaniu do pozycji stojącej/wyprostowania).

Podczas korzystania z funkcji stania/pionizacji należy przestrzegać kolejności wykonywania poniższych czynności:

	<ol style="list-style-type: none"> <li>1. Podjedź do wybranego miejsca.</li> <li>2. Upewnij się, że wózek jest stabilny. Ustaw go w pozycji która chcesz.</li> <li>3. Wyłącz elektroniczny układ jezdny.</li> <li>4. Nałóż zabezpieczenie kolanowe (lub poproś o nałożenie).</li> <li>5. Sprawdź, czy stopy są ustawione płasko na podstawie na stopy.</li> <li>6. Nałóż pas piersiowy (lub poproś o nałożenie).</li> <li>7. Upewnij się, że podłokietniki są dobrze ustawione.</li> <li>8. Włącz elektroniczny układ jezdny i wybierz funkcję przestawienia na pionizację.</li> <li>9. Pociągnij drążek sterowniczy do tyłu lub popchnij w przód, aby włączyć funkcję.</li> </ol>
--	--

Należy dopilnować, żeby podczas korzystania z funkcji pionizacji wózek był ustawiony na kołkach wspomagających znajdujących się pod podstawką na stopy. Przednie koła powinny być uniesione około 10 mm nad podłożem. Korekty jazdy będzie można dokonać za pomocą kółek wspomagających i kół tylnych. Korzystanie z funkcji jezdnych jest możliwe jedynie w ograniczonym stopniu.

## 3.8. Stan akumulatora i ładowanie

### OSTRZEŻENIE

#### Ryzyko obrażeń i uszkodzeń mienia w wyniku pożaru

- Używać wyłącznie ładowarki dostarczonej z wózkiem. Stosowanie innej ładowarki może być niebezpieczne (zagrożenie pożarem).
- Ładowarka jest przeznaczona wyłącznie do ładowania akumulatora dostarczonego z wózkiem. Nie wolno nią ładować innych akumulatorów.
- Nie modyfikować dostarczonych części, takich jak kable, wtyczki lub ładowarka. Nigdy nie otwieraj ani nie modyfikuj akumulatora ani terminali.
- Chronić akumulator i ładowarkę przed ogniem, wysokimi i niskimi temperaturami (patrz rozdział 5.), wilgocią, światłem słonecznym, silnymi uderzeniami (np. upadkiem). NIE WOLNO używać akumulatora, jeśli takie zdarzenia wystąpiły.
- Ładować akumulator przy użyciu ładowarki, w pomieszczeniach, w dobrze wentylowanym miejscu, poza zasięgiem dzieci.
- Przed ładowaniem akumulatora wózka zapoznać się z instrukcją użytkownika dołączonej ładowarki. Więcej informacji można znaleźć u wyspecjalizowanego sprzedawcy lub w naszej witrynie internetowej <http://www.vermeiren.com/>.

### UWAGA

#### Ryzyko uszkodzenia

- Proces samorozładowania i prąd spoczynkowy podłączonych odbiorów powoduje powolne rozładowanie się akumulatora. Całkowite rozładowanie akumulatora może spowodować jego nieodwracalne uszkodzenie. Należy pamiętać, aby w odpowiednim czasie ładować akumulator (patrz podręcznik konsoli kierowniczej):
  - W przypadku intensywnej eksploatacji (długie odległości, codzienne użytkowanie): ładować natychmiast po użyciu.
  - W przypadku przeciętnej eksploatacji (krótkie odległości, użytkowanie codziennie lub kilka razy w tygodniu): ładować, gdy wskaźnik akumulatora pokaże 50% rozładowania.

- W przypadku eksploatacji okazjonalnej lub przechowywania: ładować raz na miesiąc.
- Zapoznać się z instrukcjami przechowywania i konserwacji w §4. oraz szczegółami technicznymi w §5..
- Ładowarkę odłączać dopiero, gdy akumulator będzie całkowicie naładowany, patrz symbole na ładowarce.

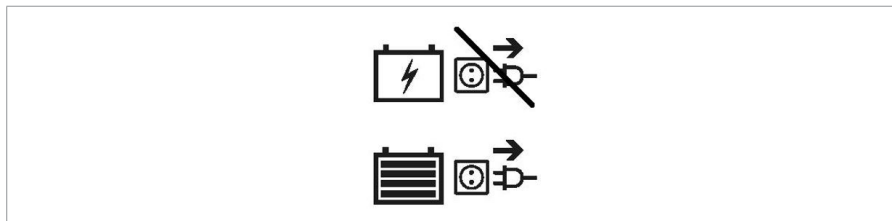

- Nie ładować akumulatora w temperaturze poniżej 0°C. Przenieść akumulator w cieplejsze miejsce i rozpocząć ładowanie.
- Terminal ładowarki powinien być czysty, wolny od kurzu i innych zabrudzeń.
- W razie problemów z ładowaniem akumulatora zgodnie z niniejszymi instrukcjami skontaktuj się z wyspecjalizowanym sprzedawcą.
- Instrukcje dotyczące wymiany akumulatora można znaleźć w instrukcji instalacji.

**i** Wszelkie informacje na temat wskazania stanu akumulatora znajdują się w podręczniku konsoli kierowniczej.

Zaleca się, aby odłączyć ładowarkę od sieci, gdy jest nieużywana. Oszczędza to energię.

Ładowanie akumulatora:

1. NAJPIERW podłącz ładowarkę do gniazda zasilania 230 V AC. Ładowarkę należy podłączać do gniazda bezpośrednio, bez przedłużaczy i wyłączników czasowych.
2. Podłączyć zasilacz do terminala w konsoli kierowniczej.
3. Poczekać, aż akumulator się całkowicie naładuje. Więcej informacji zawiera instrukcja ładowarki.
4. Odłączyć ładowarkę.
5. Odłączyć ładowarkę od gniazda, poczekać, aż ostygnie i schować w kieszeni na ładowarkę.

## 4. Konserwacja

- i** Regularna konserwacja zapewnia utrzymanie pełnej sprawności wózka inwalidzkiego. Instrukcję konserwacji można znaleźć w witrynie Vermeiren: [www.vermeiren.com](http://www.vermeiren.com).

### 4.1. Czas konserwacji

#### **⚠ UWAGA**

#### **Ryzyko obrażeń i uszkodzeń**

- Naprawy i wymiana części mogą być przeprowadzane tylko i wyłącznie przez przeszkolone osoby i przy użyciu tylko oryginalnych części zamiennych Vermeiren.
- i** Na ostatniej stronie instrukcji znajduje się formularz dla wyspecjalizowanego sprzedawcy, służący do odnotowywania wszystkich czynności serwisowych. Częstotliwość serwisowania zależy od częstotliwości i intensywności użytkowania. Skontaktować się z dystrybutorem celem uzgodnienia harmonogramu inspekcji / konserwacji / naprawy.
- i** Przeczytać instrukcje użytkownika dostarczonej ładowarki dotyczące konserwacji.

#### **4.1.1. Przed każdym użyciem**

Przejrzeć następujące punkty:

- Wszystkie części: Obecne, nie uszkodzone i nie zużyte.
- Wszystkie części: Wyczyścić, patrz **§ 4.2.2.**
- Koła, siedzisko, podpórki pod tydki, podłokietniki, podpórka pod stopy, zagłówek (jeśli dotyczy): dobrze zabezpieczone.
- Stan akumulatora: naładować akumulator w razie potrzeby, patrz **§3.8.**
- Konsola kierownicza, akumulator, moduł zasilania, silniki, ładowarka, światła, okablowanie: nieuszkodzone, np. żadne przewody nie są przetarte, przerwane lub pozbawione izolacji.
- Stan kół/opon, patrz **§4.2.1.**;
- Stan części ramy: Brak deformacji, niestabilność, słabe lub luźne połączenia

- Siedzisko, oparcie, podpórki ramion, podpórki łydek i oparcia (jeżeli dotyczy): Brak nadmiernego zużycia (punkty wgniecień, uszkodzenia lub rozerwania).

Skontaktować się ze specjalistycznym dystrybutorem pod kątem ewentualnych napraw lub wymiany.

#### **4.1.2. Raz w roku lub częściej**

Co najmniej raz w roku lub częściej zlecać kontrolę i serwisowanie wózka inwalidzkiego wykwalifikowanemu dystrybutorowi. Minimalna częstotliwość konserwacji jest uzależniona od użytkowania i należy ją uzgodnić z wykwalifikowanym dystrybutorem.

#### **4.1.3. W przypadku przechowywania**

Wózek inwalidzki powinien być przechowywany w suchym środowisku, aby zapobiec tworzeniu się na nim pleśni i uszkodzeniu tapicerki, patrz też rozdział 5..

Jeśli wózek jest przechowywany przez dłuższy czas, należy co miesiąc doładowywać akumulator. W tym okresie ładowarka może być cały czas podłączona do akumulatora i sieci. Więcej informacji: patrz § 3.8..

## **4.2. Instrukcje konserwacji**

### **4.2.1. Koła i opony**

- i** Odpowiednie działanie hamulców jest uzależnione od stanu opon i może się zmieniać ze względu na zużycie i zanieczyszczenie (woda, olej, błoto, ...)

Usuwać z kół druty, włosy, piasek i włókna.

Sprawdzić profil opon. Jeżeli głębokość bieżnika jest mniejsza, niż 1 mm, opony należy wymienić. W tej sprawie należy skontaktować się ze specjalistycznym dystrybutorem.

Napompować każdą pneumatyczną oponę odpowiednim ciśnieniem (patrz informacja odnośnie ciśnienia na oponach).

Instrukcje dotyczące wymiany opon można znaleźć w instrukcji instalacji.

#### 4.2.2. Czyszczenie

##### UWAGA

##### **Ryzyko uszkodzenia przez wilgoć.**

- Do czyszczenia wózka inwalidzkiego nie wolno nigdy stosować węża ani myjki ciśnieniowej.
- Konsola kierownicza powinna być czysta i chroniona przed wodą i deszczem.

Wyrzeć wszystkie sztywne części wózka wilgotną szmatką (nie wykręconą). W razie konieczności użyć łagodnego mydła, odpowiedniego do lakierów i materiałów syntetycznych.

Tapicerkę można czyścić letnią wodą i łagodnym mydłem. Do czyszczenia nie używać szorstkich środków czyszczących.

Otwory wentylacyjne ładowarki powinny być czyste, wolne od nagromadzonego kurzu. W razie potrzeby zdmuchnąć kurz i oczyścić obudowę ładowarki lekko zwilżoną ściereczką.

#### 4.2.3. Dezynfekcja

##### UWAGA

##### **Ryzyko uszkodzenia**

- Dezynfekcja może być przeprowadzana tylko przez przeszkolone osoby. Skonsultować się ze specjalistycznym dystrybutorem.

### 4.3. Rozwiązywania problemów

Nawet w przypadku prawidłowego korzystania z wózka może wystąpić problem techniczny. W takim przypadku należy skontaktować się z lokalnym specjalistycznym dystrybutorem.

##### OSTRZEŻENIE

##### **Ryzyko obrażeń i uszkodzeń**

- NIGDY nie podejmować prób samodzielnej naprawy wózka inwalidzkiego.
- Jeśli dojdzie do usterki konsoli kierowniczej, należy się skontaktować z wyspecjalizowanym sprzedawcą. Podejmie on decyzję, czy konsola wymaga przeprogramowania.

W przypadku usterki jej kod wyświetla się na konsoli kierowniczej.

- i** Omówienie wszystkich kodów usterek na konsoli kierowniczej znajduje się w instrukcji konsoli kierowniczej.

Poniższe symptomy mogą oznaczać poważny problem. Dlatego też w przypadku zauważenia poniższych niezgodności należy zawsze skontaktować się ze specjalistycznym dystrybutorem.

- Dziwne dźwięki;
- Przetarte/uszkodzone wiązki kabli;
- Pęknięte lub połamane złącza;
- Nierównomierne zużycie bieżnika opon;
- Szarpane ruchy;
- Wózek inwalidzki ściąga na jedną stronę;
- Uszkodzone lub pęknięte zespoły koła.
- Wózek się nie włącza (przepalony bezpiecznik);
- Wózek jest włączony, ale nie jedzie, patrz **4.3.1.**

#### **4.3.1. Zabezpieczenie przed przeciążeniem**

Aby chronić silnik przed przeciążeniem, jest on automatycznie odłączony od zasilania w następujących sytuacjach:

- jazda w górę i w dół po zboczach, których kąt nachylenia przekracza maksymalną wartość wskazaną w rozdziale 5..
- obciążenie nominalne przekracza górny limit.

Aby ponownie używać wózka: ustawić joystick w położeniu neutralnym, usunąć przyczynę przeciążenia i poczekać, aż silnik ostygnie.

## **4.4. Oczekiwany okres użytkowania**

Wózek inwalidzki jest zaprojektowany tak, aby jego średnia długość życia wynosiła 5 lat. Ten czas może być dłuższy lub krótszy, zależnie od częstotliwości korzystania, warunków jazdy i konserwacji wózka inwalidzkiego.

## 4.5. Ponowne użycie

Przed każdym ponownym użyciem wózek inwalidzki należy zdezynfekować, skontrolować i poddać konserwacji zgodnie z instrukcjami w § 4.1. i § 4.2..

## 4.6. Zakończenie użytkowania

Po zakończeniu okresu użytkowania należy poddać wózek inwalidzki utylizacji, zgodnie z lokalnymi przepisami ochrony środowiska. Najlepszym sposobem jest demontaż wózka inwalidzkiego, aby ułatwić transport części poddawanych utylizacji.

## 4.7. Gwarancja

Gwarancja na produkt podlega ogólnym warunkom każdego kraju.

# 5. Parametry techniczne

Parametry techniczne zamieszczone poniżej dotyczą tylko tego wózka, przy standardowych ustawieniach i optymalnych warunkach otoczenia. Podczas użytkowania należy uwzględnić te dane. Wartości będą nieważne, jeśli wózek zostanie zmodyfikowany, uszkodzony lub w dużym stopniu zużyty. Należy pamiętać, że parametry jazdy zależą od temperatury otoczenia, wilgotności, nachylenia terenu (jazda w górę/w dół), typu nawierzchni i stanu akumulatora.

Marka	Vermeiren
Grupa produktów	Elektryczny wózek inwalidzki, Klasa B
Typ	Navix SU
Opis	Wymiary
Maksymalna waga użytkownik	130 kg
Długość całkowita z podnóżkiem	1090 mm
Szerokość całkowita (zależy od szerokości siedziska)	602 mm 670 mm
Łączna wysokość	1040 mm

<b>Marka</b>	<b>Vermeiren</b>
<b>Grupa produktów</b>	<b>Elektryczny wózek inwalidzki, Klasa B</b>
<b>Typ</b>	<b>Navix SU</b>
<b>Opis</b>	<b>Wymiary</b>
Długość po złożeniu/rozmontowaniu (podnóżki wymontuj, z konsole zagięte do wewnątrz, podnózek z głębokości standardowy)	Nie dotyczy
Ciężar całkowity	122 kg
Masa najcięższej części	Nie dotyczy
Zużycie energii *	Okolo 20 km
Pokonywane wzniesienie	9°
Zdolność pokonywania przeszkód	50 mm
Prędkość maksymalna przy jeździe do przodu	6 km/h
Min. droga hamowania przy prędkości maksymalnej	6 km/h : 1 m
Kąt nachylenia siedziska	3,5° - -84,5°
Głębokość użytkowa siedziska	395 mm - 470 mm
Szerokość użytkowa siedziska	400 mm 450 mm
Wysokość przedniej krawędzi siedziska	470 mm
Kąt oparcia	Szerokość siedziska 40: 11° - 30° Szerokość siedziska 45: 11° - 84°
Wysokość oparcia	510 - 620 mm
Odległość od siedzenia do podpórki pod stopy	305 - 465 mm
Kąt ustawienia nogi do powierzchni siedziska	0° - 96,5°
Kąt podpórki pod stopy	90°
Wysokość podnóżka mierzona do góry siedzisk (mierzona do połowy pianki siedziska)	155 - 210 mm
Wysokość podnóżka do wsparcia kolana (mierzona na wysokości połowy poduszki siedziska, długość płyta podnóżka pozycji minimalnej)	340 - 460 mm
Głębokość wsparcia kolan oraz podnóżka	60 - 120 mm

Marka	Vermeiren
Grupa produktów	Elektryczny wózek inwalidzki, Klasa B
Typ	Navix SU
Opis	Wymiary
Kąt podłokietnika	11° do 26° 101° (złożyć)
Minimalny promień skrętu	Około 1250 mm
Szerokość cofania	1250 mm
Prześwit	60 mm
Średnica kół tylnych	200 x 50 mm
Średnica kół przednich	317,5 x 57,15 mm napompowane
Ciśnienie w oponach **	Maksymalnie 2,5 bara
Min. akumulator	2 x 12V AGM / 38 Ah / C20
Silniki napędowe	6 km/h: 2 x 220W W elektromagnetyczny układ hamowania
Bezpiecznik topikowy	150 AMP
Ładowarka akumulatora	8A ; IP21 ; Klasa izolacji II
Poziom hałasu	< 65 dB(A)
Klasa ochrony	IPX4
Próby wytrzymałości wg	ISO 7176-8
Testy systemu zasilania i sterowania zgodnie z	ISO 7176-14
Zapalność obicia wg	EN 1021-2:2006
Zgodność z EMC	ISO 7176-21
Temperatura przechowywania i użytkowania	+5°C - +41°C
Temperatura pracy elementów elektronicznych	-10°C to +40°C
Wilgotność powietrza do przechowywania i użytkowania	30% - 70%
<p><b>Producent zastrzega sobie prawo do wprowadzania zmian parametrów technicznych.</b>  <b>Tolerancja pomiarów +- 15 mm / 1,5 kg / 1,5°</b>  <b>* Teoretyczny zasięg jazdy będzie krótszy, jeśli wózka używa się często na zbozczach, nierównym terenie i przejeżdża się przez krawężniki.</b>  <b>** Ponieważ można stosować różne opony, należy pamiętać o prawidłowym ciśnieniu roboczym używanych opon. W kwestii innych średnic opon skontaktować się ze sprzedawcą.</b></p>	



## Formularz rejestracyjny serwisu

Ten produkt (nazwa): .....

był sprawdzony (I), serwisowany (S), naprawiony (R) albo dezynfekowany (D):

Przez (pieczętka):  Typ pracy: I / S / R / D Data:	Przez (pieczętka):  Typ pracy: I / S / R / D Data:	Przez (pieczętka):  Typ pracy: I / S / R / D Data:
Przez (pieczętka):  Typ pracy: I / S / R / D Data:	Przez (pieczętka):  Typ pracy: I / S / R / D Data:	Przez (pieczętka):  Typ pracy: I / S / R / D Data:
Przez (pieczętka):  Typ pracy: I / S / R / D Data:	Przez (pieczętka):  Typ pracy: I / S / R / D Data:	Przez (pieczętka):  Typ pracy: I / S / R / D Data:
Przez (pieczętka):  Typ pracy: I / S / R / D Data:	Przez (pieczętka):  Typ pracy: I / S / R / D Data:	Przez (pieczętka):  Typ pracy: I / S / R / D Data:
Przez (pieczętka):  Typ pracy: I / S / R / D Data:	Przez (pieczętka):  Typ pracy: I / S / R / D Data:	Przez (pieczętka):  Typ pracy: I / S / R / D Data:





VERMEIREN GROUP  
Vermeirenplein 1/15  
2920 Kalmthout  
Belgium  
[www.vermeiren.com](http://www.vermeiren.com)

Version: F, 2024-08

Basic UDI-DI: 5415174122127NavixSULG

All rights reserved, including translation.

**VERMEIREN**  
we care for you